



СЕЛЬСКОЕ ПОСЕЛЕНИЕ ПРИМОРСКИЙ МУНИЦИПАЛЬНОГО РАЙОНА СТАВРОПОЛЬСКОЙ САМАРСКОЙ ОБЛАСТИ

# Вестник

АДМИНИСТРАЦИЯ СЕЛЬСКОГО ПОСЕЛЕНИЯ ПРИМОРСКИЙ МУНИЦИПАЛЬНОГО РАЙОНА СТАВРОПОЛЬСКОЙ САМАРСКОЙ ОБЛАСТИ

ПОСТАНОВЛЕНИЕ №664 от 19 ноября 2019 года

## ОБ УТВЕРЖДЕНИИ ПРОЕКТА ОРГАНИЗАЦИИ ДОРОЖНОГО ДВИЖЕНИЯ НА АВТОМОБИЛЬНЫХ ДОРОГАХ ОБЩЕГО ПОЛЬЗОВАНИЯ МЕСТНОГО ЗНАЧЕНИЯ НА ТЕРРИТОРИИ СЕЛЬСКОГО ПОСЕЛЕНИЯ ПРИМОРСКИЙ МУНИЦИПАЛЬНОГО РАЙОНА СТАВРОПОЛЬСКОЙ САМАРСКОЙ ОБЛАСТИ

В соответствии с Федеральным законом от 06 октября 2003 года № 131-ФЗ «Об общих принципах организации местного самоуправления в Российской Федерации», Федеральным законом от 10 декабря 1995 года «О безопасности дорожного движения», руководствуясь Уставом сельского поселения Приморский муниципального района Ставропольский Самарской области, администрация сельского поселения Приморский муниципального района Ставропольский Самарской области ПОСТАНОВЛЯЕТ:

1. Утвердить Проект организации дорожного движения на автомобильные дороги общего пользования местного значения на территории сельского поселения Приморский муниципального района Ставропольский Самарской области.
2. Опубликовать настоящее постановление в газете «Приморский Вестник» и разместить на официальном сайте сельского поселения в сети Интернет по адресу: <http://primorsky.stavrsp.ru/>.
3. Постановление вступает в силу со дня его официального опубликования.
4. Контроль за выполнением настоящего постановления оставляю за собой.

И.о. главы сельского поселения Приморский Н.П. Ларионова

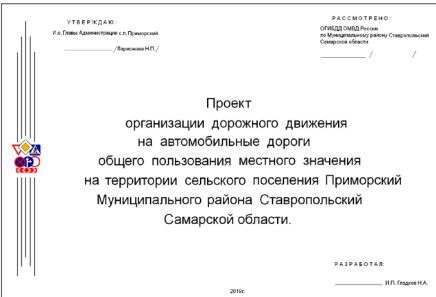

### Содержание

1. Условные обозначения.....	1
2. Дорожные знаки по ГОСТ Р 52289-2004г.....	2
3. Пояснительная записка.....	5
4. Схема сельского поселения Подстёпки.....	10
5. Графическая часть.....	11
6. Ведомость объектов дорожной разметки.....	193
7. Ведомость дорожных знаков.....	193
8. Ведомость количества пешеходных ограждений.....	08
9. Ведомость светофоров.....	209
10. Реестр парковочных площадок.....	210

### Условные обозначения

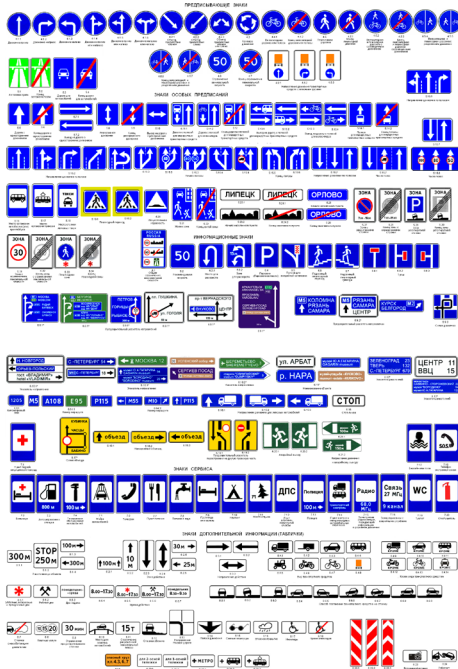
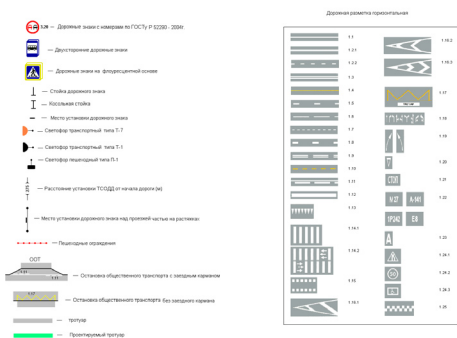

## ПОЯСНИТЕЛЬНАЯ ЗАПИСКА К ПРОЕКТУ ОРГАНИЗАЦИИ ДОРОЖНОГО ДВИЖЕНИЯ НА АВТОДОРОГАХ ОБЩЕГО ПОЛЬЗОВАНИЯ МЕСТНОГО ЗНАЧЕНИЯ НА ТЕРРИТОРИИ СЕЛЬСКОГО ПОСЕЛЕНИЯ ПРИМОРСКИЙ МУНИЦИПАЛЬНОГО РАЙОНА СТАВРОПОЛЬСКОЙ САМАРСКОЙ ОБЛАСТИ

Проект организации дорожного движения (ПОДД) на автодороги общего пользования местного значения на территории сельского поселения Приморский выполнен на основании требований действующих нормативов:

- ГОСТ Р 52289-2004 «Технические средства организации дорожного движения. Правила применения дорожных знаков, разметки, ограждений и направляющих устройств»;
- ГОСТ Р 52290-2004 «Технические средства организации дорожного движения. Знаки дорожные. Общие технические требования»;
- ГОСТ Р 51256-2018 «Технические средства организации дорожного движения. Разметка дорожная. Типы, основные параметры. Общие технические требования»;
- Правил дорожного движения Российской Федерации.
- Федерального закона от 29.12.2017 N 443-ФЗ «Об организации дорожного движения в Российской Федерации и о внесении изменений в отдельные законодательные акты Российской Федерации»

1. Общие положения

Целью проекта организации дорожного движения на автодороги общего пользования местного значения на территории сельского поселения Приморский муниципального района Ставропольский Самарской области является разработка документации технических средств организации дорожного движения на существующих дорогах, с целью оптимального распределения транспортных потоков на существующей улично – дорожной сети для обеспечения безопасности дорожного движения. Проектом предусмотрена установка дорожных знаков приоритета в местах пересечений и примыканий с наибольшей интенсивности движения автотранспорта и пешеходов, обустройство техническими средствами организации дорожного движения дорог, проходящих вдоль детских общеобразовательных учреждений, ограничение скоростного режима в населенных пунктах, перед искусственными дорожными неровностями, организация парковочного общего пользования с выделением парковочных мест для маломобильной категории граждан.

Исходными данными для выполнения проекта является задание заказчика.

2. ДОРОЖНАЯ РАЗМЕТКА

Разметка проезжей части дороги устанавливает режимы, порядок движения, является средством визуального ориентирования водителей. В проекте применена дорожная разметка, обеспечивающая организацию дорожного движения в сочетании с дорожными знаками.

Разметка, наносимая на усовершенствованное покрытие дорожного полотна и элементов дорожных конструкций, должна соответствовать требованиям ГОСТ Р 51256.

Технологический процесс нанесения дорожной разметки включает следующие группы работ:

- подготовка поверхности дорожного покрытия;
- нанесение предварительной разметки линий и символов;
- нанесение разметочного материала с обеспечением мероприятий по недопущению движения транспорта по - нанесенным линиям дорожной разметки на время их формирования.

Дорожное покрытие должно быть сухим и очищенным от загрязнений. Поверхность цементобетонных и старых асфальтобетонных покрытий перед нанесением линий дорожной разметки из термопластиков, холодных пластиков и полимерных лент рекомендуется обрабатывать специальными грунтовками для повышения адгезии разметочных материалов по покрытию. На цементобетонных покрытиях при попадании продольной линии дорожной разметки на продольный шов дождается ее нанесение рядом со швом.

В качестве показателей состояния и требуемых значений параметров дорожной разметки белого цвета проектом приняты величины:

- яркости для дорожной разметки в сухом состоянии  $b_v$  – 30%;
- световозвращения для условий темного времени суток при сухом покрытии  $R_L$  – 100 МКД ЛК-1 М-2;
- световозвращения для условий темного времени суток при дожде и мокром покрытии  $R_W$  – 25 МКД ЛК-1 М-2;
- светоотражения при диффузном дневном или искусственном освещении в сухом состоянии  $Q_d$  – 100 МКД ЛК-1 М-2.

В процессе эксплуатации разметка должна отвечать требованиям ГОСТ Р 50597-2017.

При разметке дороги ширину полосы движения принимают с учетом категории дороги согласно требованиям действующих строительных норм и правил. На данной дороге ширина полосы принимается 4 метра, ширина укрепленной обочины 2 м.

3. ДОРОЖНЫЕ ЗНАКИ

Дорожные знаки устанавливаются в соответствии с ГОСТ Р 52289-2004 и должны соответствовать ГОСТ Р 52290-2004. В процессе эксплуатации дорожные знаки должны отвечать требованиям ГОСТ Р 50597-2017.

Расстояние видимости знака должно быть не менее 100 м. Знаки устанавливаются справа от проезжей части, вне обочины (при ее наличии), за исключением случаев, оговоренных ГОСТ Р 52289-2004.

Расстояние от края проезжей части (при наличии обочины - от бровки земляного полотна) до ближайшего к ней края знака, установленного сбоку от проезжей части, должно быть 0,5-2,0 м.

Расстояние от нижнего края знака до поверхности дорожного покрытия (высота установки), кроме случаев, специально оговоренных ГОСТ Р 52289-2004, должно быть:

- от 1,5 до 3,0 м - при установке сбоку от проезжей части вне населенных пунктов, от 2,0 до 4,0 м - в населенных пунктах;
- Высоту установки знаков, расположенных сбоку от проезжей части, определяют от поверхности дорожного покрытия на краю проезжей части.

На протяжении одной дороги высота установки знаков должна быть по возможности одинаковой.

Знаки устанавливают непосредственно перед перекрестком, местом разворота, объектом сервиса и т.д., а при необходимости - на расстоянии не более 25 м в населенных пунктах и 50 м - вне населенных пунктов перед ними, кроме случаев, оговоренных ГОСТ Р 52289-2004.

Знаки устанавливают на расстоянии не менее 1 м от проводов электросети высокого напряжения. В пределах охранной зоны высоковольтных линий размещение знаков на тросах-растяжках запрещается.

Работы по обустройству дороги техническими средствами организации дорожного движения следует выполнять после окончания работ по планировке земляного полотна и устройства дорожного полотна. Работы по установке дорожных знаков следует начинать с разбивочных работ.

В основании опор устанавливается фундамент в соответствии с рис. 1. Фундамент выдан по материалам для проектирования «Опоры дорожных знаков» серия 3.503.9-80 разработанных проектным институтом «Союздорпроект» - фундамент Ф1, бетон 0,35 м3, сталь 6.7 кг.

Рис. 1 Закрепление опор знаков в фундаменте



Рис. 2 Крепление щита знаков на опоре типа СКМ.



1 - щит знака; 2 - скоба знака; 3 - болт крепления хомута; 4 - опора крепления; 5 - гайка крепления хомута; 6 - хомут крепления

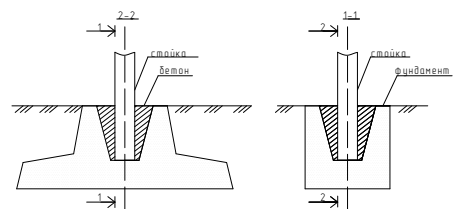
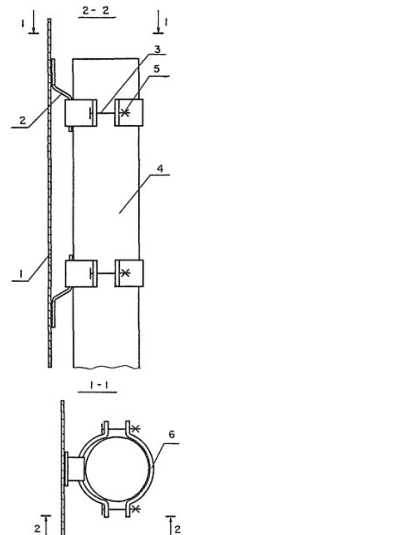
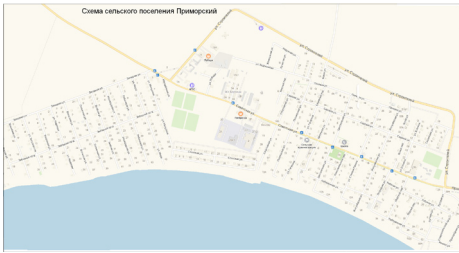

ул. БЕРЕЗОВАЯ  
пос. Приморский

Протяженность	
Дорожные организации	
Примечание	
Примечание	



ул. ВЕСЕННЯЯ  
пос. Приморский

Протяженность	
Дорожные организации	
Примечание	
Примечание	



ул. ВИШНЁВАЯ  
пос. Приморский

Протяженность	
Дорожные организации	
Примечание	
Примечание	

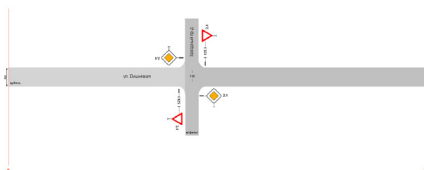

Протяженность	
Дорожные организации	
Примечание	
Примечание	

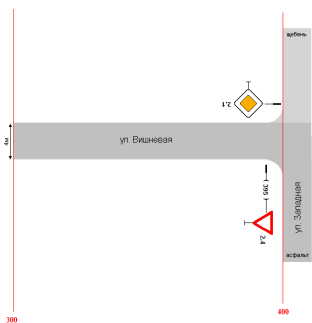

Протяженность	
Дорожные организации	
Примечание	
Примечание	

ул. ВОЛЖСКАЯ  
пос. Приморский

Протяженность	
Дорожные организации	
Примечание	
Примечание	



Протяженность	
Дорожные организации	
Примечание	
Примечание	



Протяженность	
Дорожные организации	
Примечание	
Примечание	

ул. ГАГАРИНА  
пос. Приморский

Протяженность	
Дорожные организации	
Примечание	
Примечание	



Протяженность	
Дорожные организации	
Примечание	
Примечание	



Протяженность	
Дорожные организации	
Примечание	
Примечание	

Протяженность	
Дорожные организации	
Примечание	
Примечание	

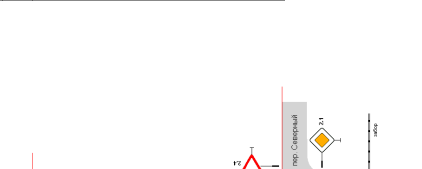

Протяженность	
Дорожные организации	
Примечание	
Примечание	

Протяженность	
Дорожные организации	
Примечание	
Примечание	

ул. ДРУЖБЫ  
пос. Приморский

Протяженность	
Дорожные организации	
Примечание	
Примечание	



Протяженность	
Дорожные организации	
Примечание	
Примечание	



Протяженность	
Дорожные организации	
Примечание	
Примечание	

ул. ЕСЕНИНА  
пос. Приморский

Протяженность	
Дорожные организации	
Примечание	
Примечание	



Протяженность	
Дорожные организации	
Примечание	
Примечание	



Протяженность	
Дорожные организации	
Примечание	
Примечание	



Протяженность	
Дорожные организации	
Примечание	
Примечание	

Протяженность	
Дорожные организации	
Примечание	
Примечание	

ул. ЖИГУЛЁВСКАЯ  
пос. Приморский

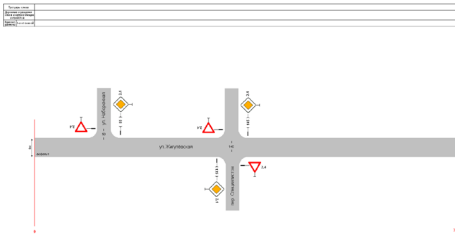

№ документа	
Дата	
Исполнитель	
Проверенный	
Утвержденный	



№ документа	
Дата	
Исполнитель	
Проверенный	
Утвержденный	

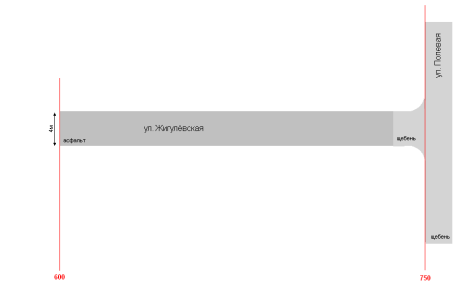

№ документа	
Дата	
Исполнитель	
Проверенный	
Утвержденный	

ул. ЗАВОДСКАЯ  
пос. Приморский

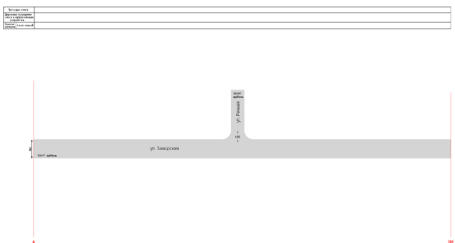

№ документа	
Дата	
Исполнитель	
Проверенный	
Утвержденный	



№ документа	
Дата	
Исполнитель	
Проверенный	
Утвержденный	

ул. ЗАПАДНАЯ  
пос. Приморский

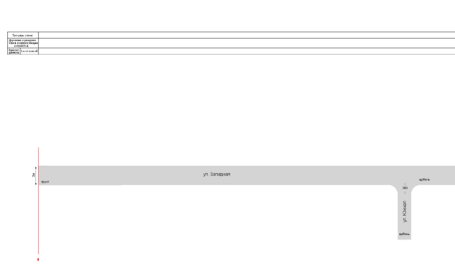

№ документа	
Дата	
Исполнитель	
Проверенный	
Утвержденный	

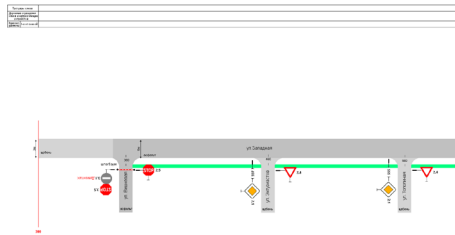

№ документа	
Дата	
Исполнитель	
Проверенный	
Утвержденный	

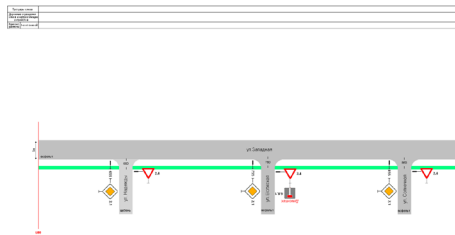

№ документа	
Дата	
Исполнитель	
Проверенный	
Утвержденный	

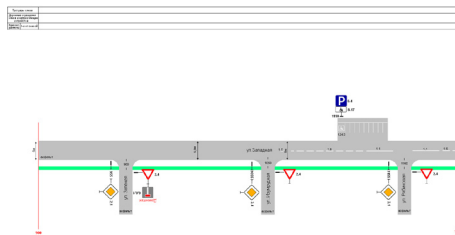

№ документа	
Дата	
Исполнитель	
Проверенный	
Утвержденный	

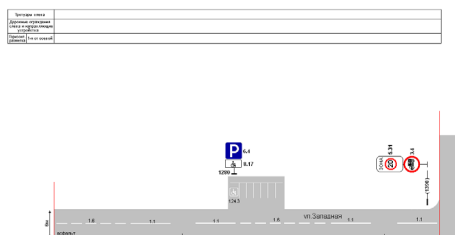

№ документа	
Дата	
Исполнитель	
Проверенный	
Утвержденный	

№ документа	
Дата	
Исполнитель	
Проверенный	
Утвержденный	

ЗВЕЗДНЫЙ проезд  
пос. Приморский

№ документа	
Дата	
Исполнитель	
Проверенный	
Утвержденный	

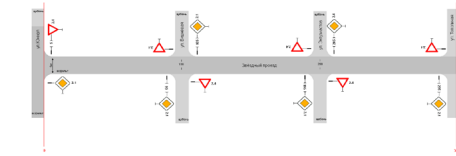

№ документа	
Дата	
Исполнитель	
Проверенный	
Утвержденный	

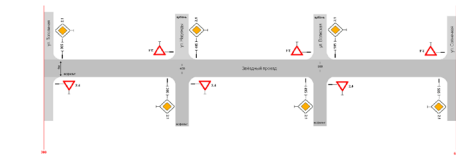

№ документа	
Дата	
Исполнитель	
Проверенный	
Утвержденный	

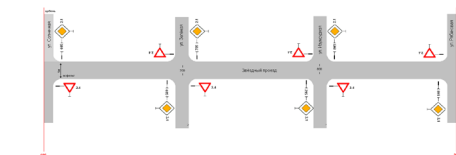

№ документа	
Дата	
Исполнитель	
Проверенный	
Утвержденный	



№ документа	
Дата	
Исполнитель	
Проверенный	
Утвержденный	

№ документа	
Дата	
Исполнитель	
Проверенный	
Утвержденный	

ул. ЗЕЛЁНАЯ  
пос. Приморский

№ документа	
Дата	
Исполнитель	
Проверенный	
Утвержденный	



№ документа	
Дата	
Исполнитель	
Проверенный	
Утвержденный	



№ документа	
Дата	
Исполнитель	
Проверенный	
Утвержденный	

ул. ИЗУМРУДНАЯ  
пос. Приморский

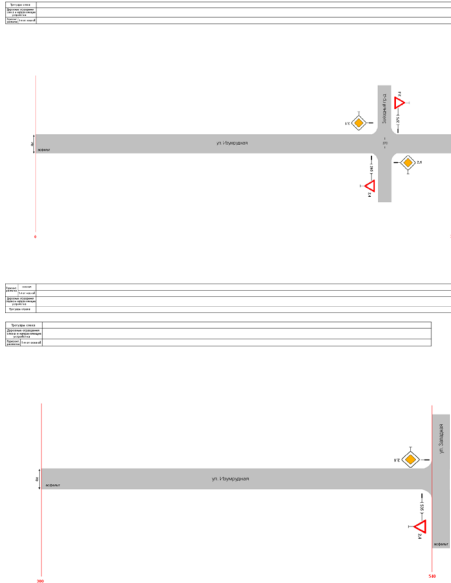

ул. ЛУЧИСТАЯ  
пос. Приморский

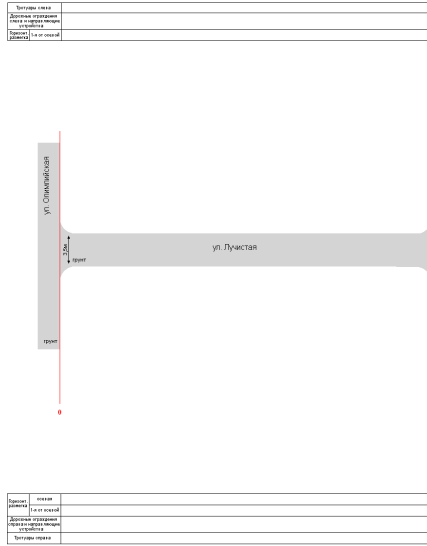

ул. МОЛОДЕЖНАЯ  
пос. Приморский

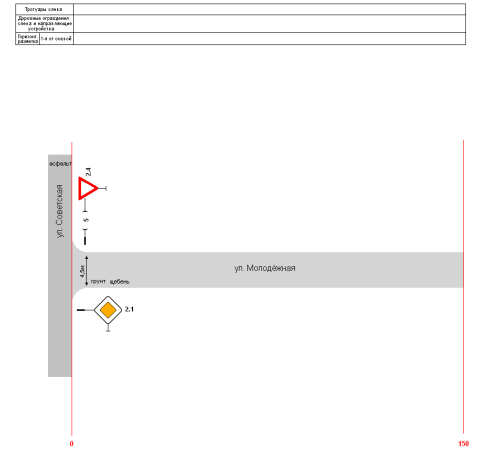

ул. МИРА  
пос. Приморский

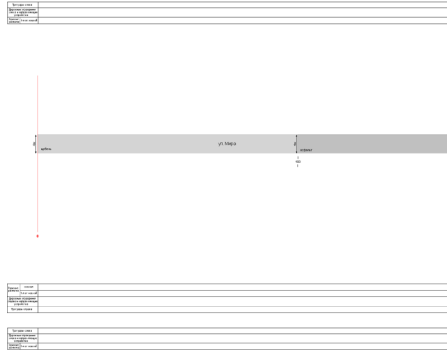

ул. НАБЕРЕЖНАЯ  
пос. Приморский

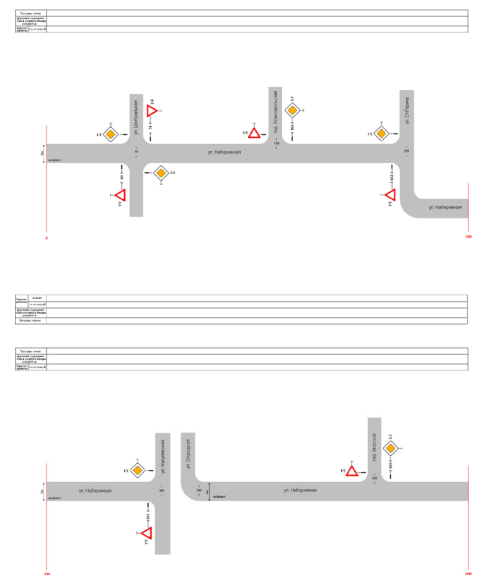

ул. КАШТАНОВАЯ  
пос. Приморский

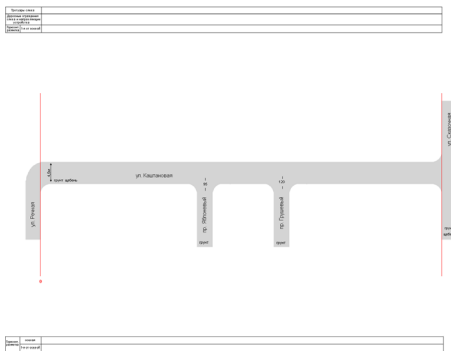

ул. ЛЕТНЯЯ  
пос. Приморский

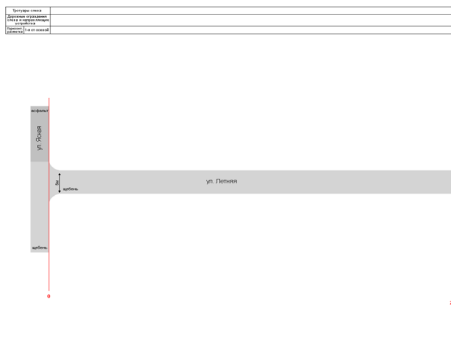

ул. МИЧУРИНА  
пос. Приморский

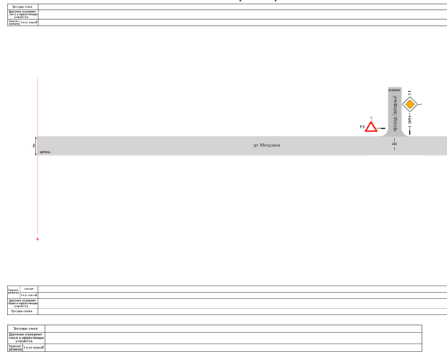

ул. ЛУГОВАЯ  
пос. Приморский

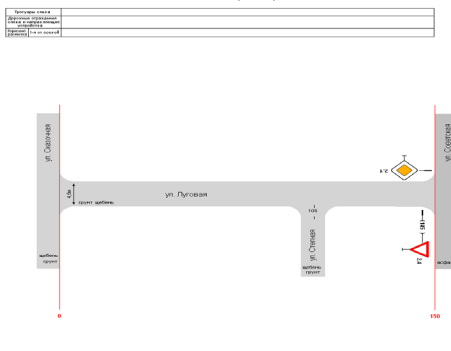

ул. МИРОВАЯ  
пос. Приморский



ул. МОЛОДЕЖНАЯ  
пос. Приморский



Титульный лист	Исходные данные
Листы в альбоме	Листы в альбоме
Листы в альбоме	Листы в альбоме
Листы в альбоме	Листы в альбоме

Титульный лист	Исходные данные
Листы в альбоме	Листы в альбоме
Листы в альбоме	Листы в альбоме
Листы в альбоме	Листы в альбоме

Титульный лист	Исходные данные
Листы в альбоме	Листы в альбоме
Листы в альбоме	Листы в альбоме
Листы в альбоме	Листы в альбоме



пер. МОРСКОЙ  
пос. Приморский

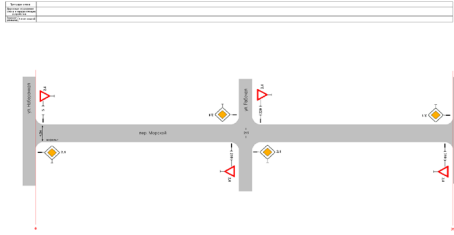

пер. ТОВАРИЩЕСКИЙ  
пос. Приморский

Техническое задание	
Исполнитель	
Дата	
Лист	

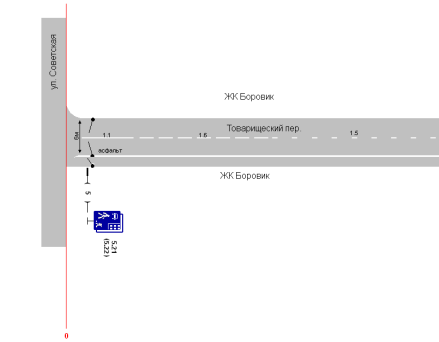

ул. ПОБЕДЫ  
пос. Приморский

Техническое задание	
Исполнитель	
Дата	
Лист	

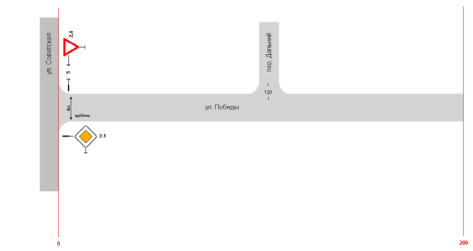

пер. ПРИБРЕЖНЫЙ  
пос. Приморский

Техническое задание	
Исполнитель	
Дата	
Лист	



ул. ПОЛЕВАЯ  
пос. Приморский

Техническое задание	
Исполнитель	
Дата	
Лист	

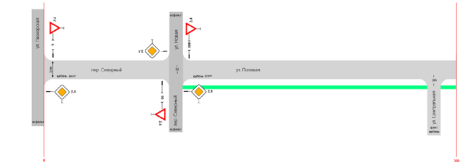

пер. СЕВЕРНЫЙ  
пос. Приморский

Техническое задание	
Исполнитель	
Дата	
Лист	

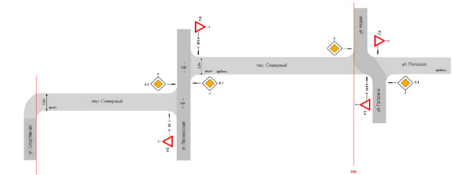

ул. ПИОНЕРСКАЯ  
пос. Приморский

Техническое задание	
Исполнитель	
Дата	
Лист	



ул. ПРИГОРОДНАЯ  
пос. Приморский

Техническое задание	
Исполнитель	
Дата	
Лист	



пер. СПЕЦИАЛИСТОВ  
пос. Приморский

Техническое задание	
Исполнитель	
Дата	
Лист	

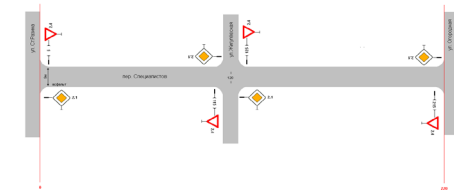

пер. ТИХИЙ  
пос. Приморский

Техническое задание	
Исполнитель	
Дата	
Лист	

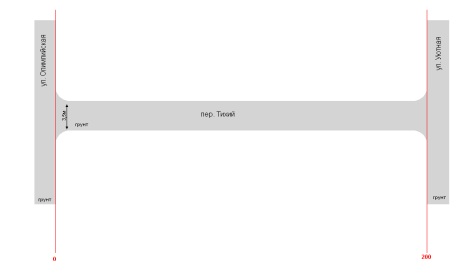

Техническое задание	
Исполнитель	
Дата	
Лист	



Техническое задание	
Исполнитель	
Дата	
Лист	

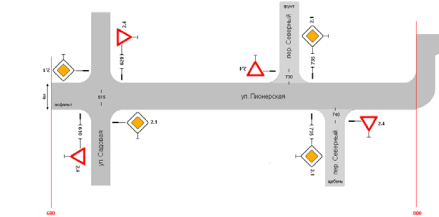

Техническое задание	
Исполнитель	
Дата	
Лист	

Техническое задание	
Исполнитель	
Дата	
Лист	

Техническое задание	
Исполнитель	
Дата	
Лист	

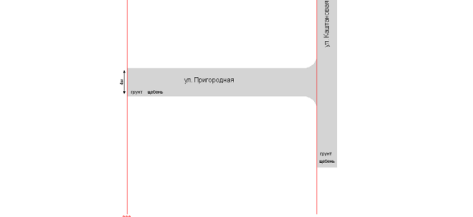

Техническое задание	
Исполнитель	
Дата	
Лист	

проезд ГРУШЕВЫЙ  
пос. Приморский

Проезд слева	
Другие организации, осуществляющие эксплуатацию	
Проезд справа	



Тротуар слева	
Другие организации, осуществляющие эксплуатацию	
Тротуар справа	

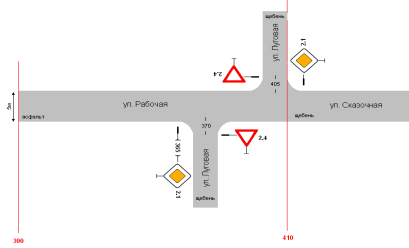

Тротуар слева	
Другие организации, осуществляющие эксплуатацию	
Тротуар справа	

ул. РАДУЖНАЯ  
пос. Приморский

Тротуар слева	
Другие организации, осуществляющие эксплуатацию	
Тротуар справа	

проезд СТАВРОПОЛЬСКИЙ  
пос. Приморский

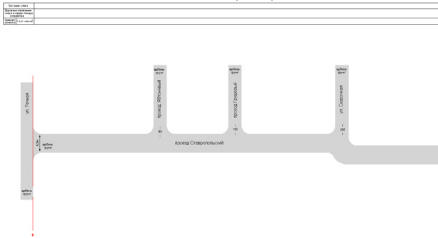

Тротуар слева	
Другие организации, осуществляющие эксплуатацию	
Тротуар справа	

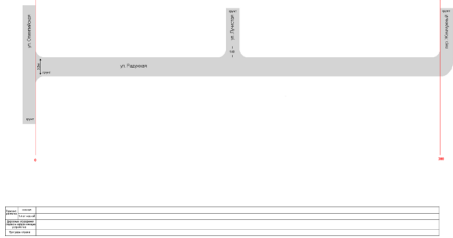

Тротуар слева	
Другие организации, осуществляющие эксплуатацию	
Тротуар справа	

ул. РЕЧНАЯ  
пос. Приморский

Тротуар слева	
Другие организации, осуществляющие эксплуатацию	
Тротуар справа	

проезд ЯБЛОЧНЫЙ  
пос. Приморский

Проезд слева	
Другие организации, осуществляющие эксплуатацию	
Проезд справа	



Тротуар слева	
Другие организации, осуществляющие эксплуатацию	
Тротуар справа	

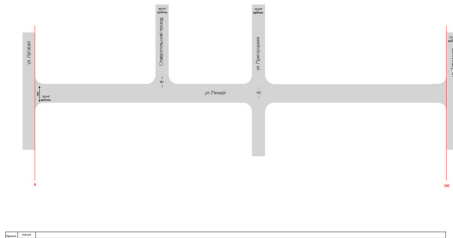

Тротуар слева	
Другие организации, осуществляющие эксплуатацию	
Тротуар справа	

ул. РЯБИНОВАЯ  
пос. Приморский

Тротуар слева	
Другие организации, осуществляющие эксплуатацию	
Тротуар справа	

ул. РАБОЧАЯ  
пос. Приморский

Тротуар слева	
Другие организации, осуществляющие эксплуатацию	
Тротуар справа	

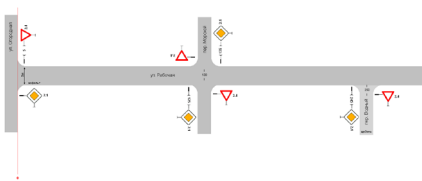

Тротуар слева	
Другие организации, осуществляющие эксплуатацию	
Тротуар справа	



Тротуар слева	
Другие организации, осуществляющие эксплуатацию	
Тротуар справа	

ул. САДОВАЯ  
пос. Приморский

Тротуар слева	
Другие организации, осуществляющие эксплуатацию	
Тротуар справа	



Тротуар слева	
Другие организации, осуществляющие эксплуатацию	
Тротуар справа	



Тротуар слева	
Другие организации, осуществляющие эксплуатацию	
Тротуар справа	



Тротуар слева	
Другие организации, осуществляющие эксплуатацию	
Тротуар справа	



Тротуар слева	
Другие организации, осуществляющие эксплуатацию	
Тротуар справа	

ул. САМАРСКАЯ  
пос. Приморский



Тротуар слева	
Другие организации, осуществляющие эксплуатацию	
Тротуар справа	

ул. СИРЕНЕВАЯ  
пос. Приморский



Тротуар слева	
Другие организации, осуществляющие эксплуатацию	
Тротуар справа	

ул. СКАЗОЧНАЯ  
пос. Приморский

Титульный лист	
Данные об объекте	
Данные об организации	
Данные об исполнителе	
Данные об объекте	

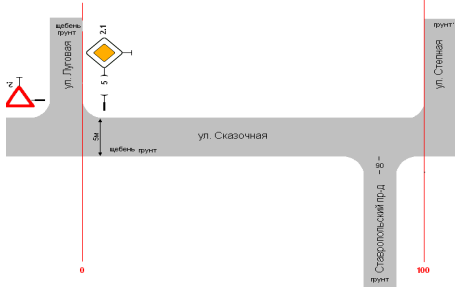

Примечания	осевая
Данные об объекте	
Данные об организации	
Данные об исполнителе	
Данные об объекте	

ул. СОВЕТСКАЯ  
пос. Приморский

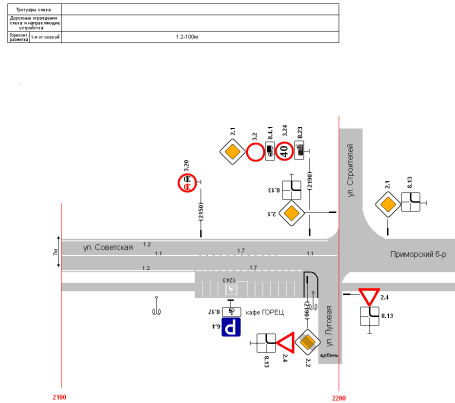
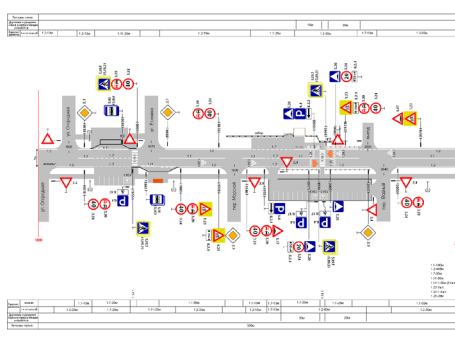
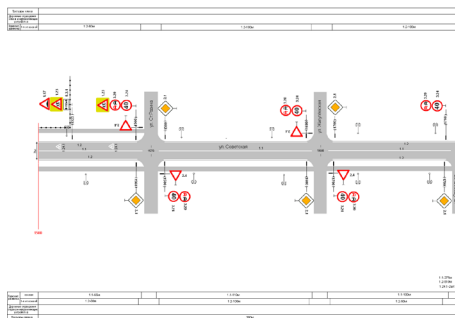
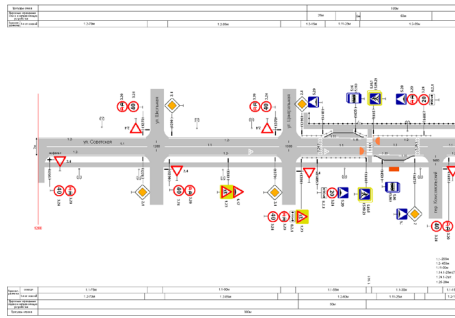
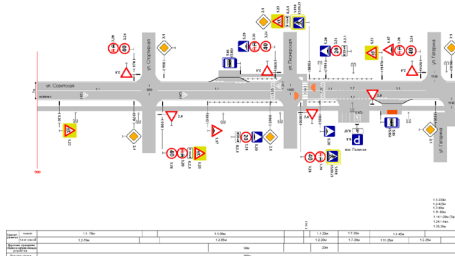
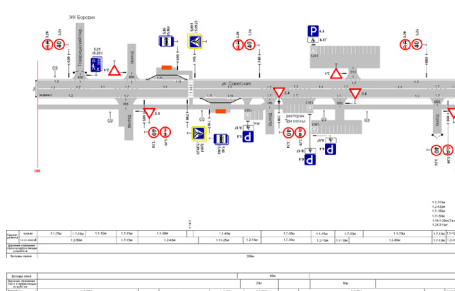
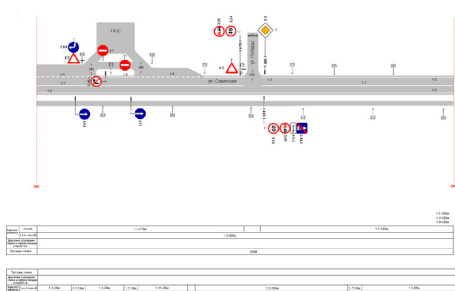
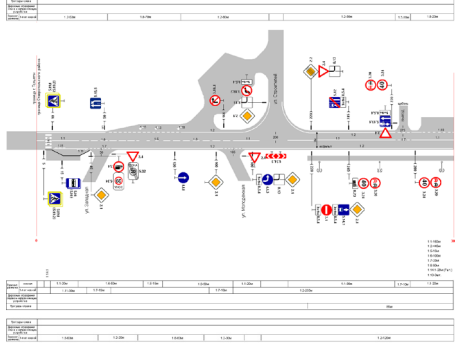

Исполнители	11-00м	12-00м	13-00м
Исполнители	14-00м	15-00м	16-00м
Исполнители	17-00м	18-00м	19-00м
Исполнители	20-00м	21-00м	22-00м
Исполнители	23-00м	24-00м	25-00м
Исполнители	26-00м	27-00м	28-00м
Исполнители	29-00м	30-00м	31-00м
Исполнители	32-00м	33-00м	34-00м
Исполнители	35-00м	36-00м	37-00м
Исполнители	38-00м	39-00м	40-00м
Исполнители	41-00м	42-00м	43-00м
Исполнители	44-00м	45-00м	46-00м
Исполнители	47-00м	48-00м	49-00м
Исполнители	50-00м	51-00м	52-00м
Исполнители	53-00м	54-00м	55-00м
Исполнители	56-00м	57-00м	58-00м
Исполнители	59-00м	60-00м	61-00м
Исполнители	62-00м	63-00м	64-00м
Исполнители	65-00м	66-00м	67-00м
Исполнители	68-00м	69-00м	70-00м
Исполнители	71-00м	72-00м	73-00м
Исполнители	74-00м	75-00м	76-00м
Исполнители	77-00м	78-00м	79-00м
Исполнители	80-00м	81-00м	82-00м
Исполнители	83-00м	84-00м	85-00м
Исполнители	86-00м	87-00м	88-00м
Исполнители	89-00м	90-00м	91-00м
Исполнители	92-00м	93-00м	94-00м
Исполнители	95-00м	96-00м	97-00м
Исполнители	98-00м	99-00м	100-00м

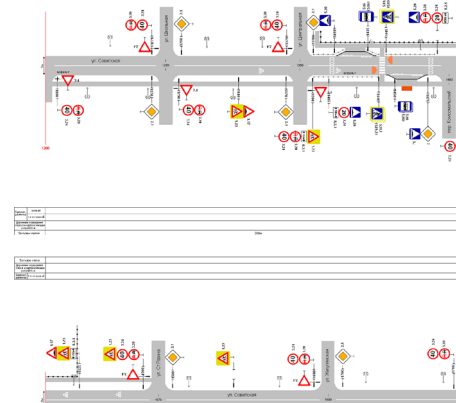
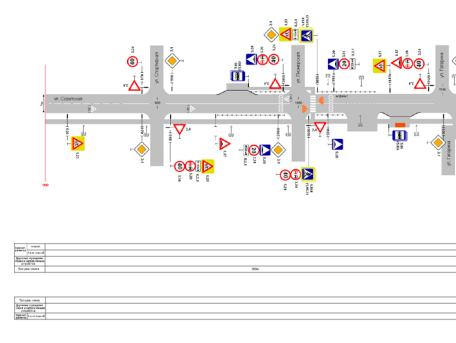
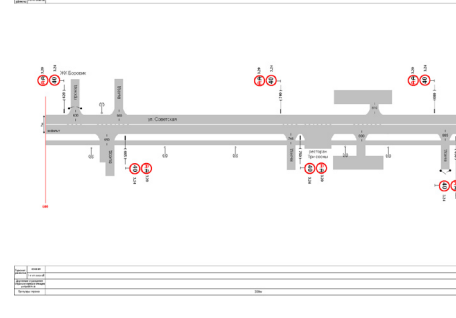
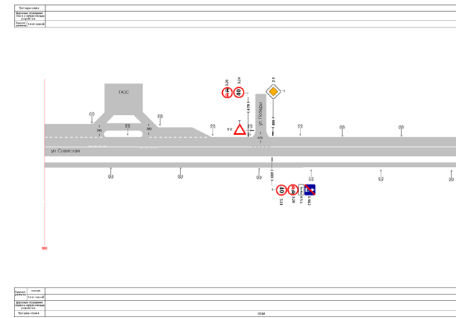
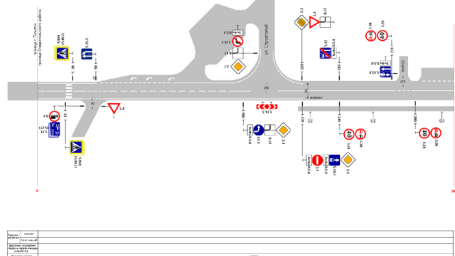

Исполнители	11-00м	12-00м	13-00м
Исполнители	14-00м	15-00м	16-00м
Исполнители	17-00м	18-00м	19-00м
Исполнители	20-00м	21-00м	22-00м
Исполнители	23-00м	24-00м	25-00м
Исполнители	26-00м	27-00м	28-00м
Исполнители	29-00м	30-00м	31-00м
Исполнители	32-00м	33-00м	34-00м
Исполнители	35-00м	36-00м	37-00м
Исполнители	38-00м	39-00м	40-00м
Исполнители	41-00м	42-00м	43-00м
Исполнители	44-00м	45-00м	46-00м
Исполнители	47-00м	48-00м	49-00м
Исполнители	50-00м	51-00м	52-00м
Исполнители	53-00м	54-00м	55-00м
Исполнители	56-00м	57-00м	58-00м
Исполнители	59-00м	60-00м	61-00м
Исполнители	62-00м	63-00м	64-00м
Исполнители	65-00м	66-00м	67-00м
Исполнители	68-00м	69-00м	70-00м
Исполнители	71-00м	72-00м	73-00м
Исполнители	74-00м	75-00м	76-00м
Исполнители	77-00м	78-00м	79-00м
Исполнители	80-00м	81-00м	82-00м
Исполнители	83-00м	84-00м	85-00м
Исполнители	86-00м	87-00м	88-00м
Исполнители	89-00м	90-00м	91-00м
Исполнители	92-00м	93-00м	94-00м
Исполнители	95-00м	96-00м	97-00м
Исполнители	98-00м	99-00м	100-00м

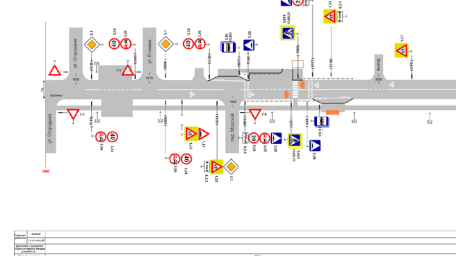

Видовой серии	
Длина	
Ширина	
Содержание	

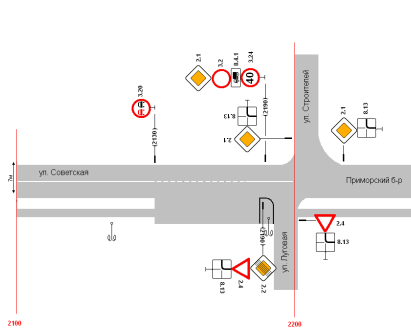

Имя	
Адрес	
Длина	
Ширина	
Содержание	

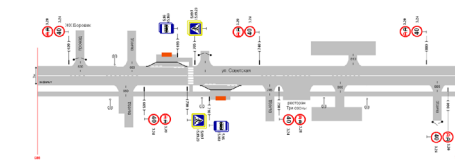
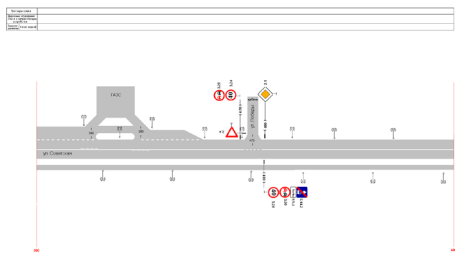
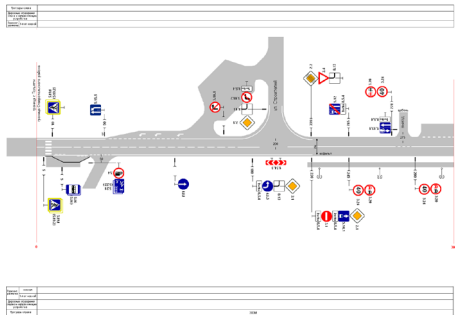

Имя	
Адрес	
Длина	
Ширина	
Содержание	

Имя	
Адрес	
Длина	
Ширина	
Содержание	

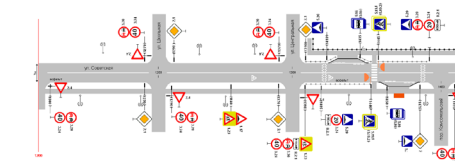

Имя	
Адрес	
Длина	
Ширина	
Содержание	

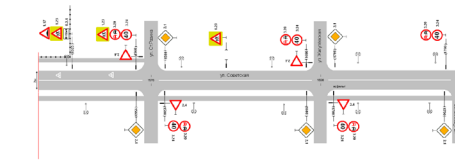

Имя	
Адрес	
Длина	
Ширина	
Содержание	



Имя	
Адрес	
Длина	
Ширина	
Содержание	

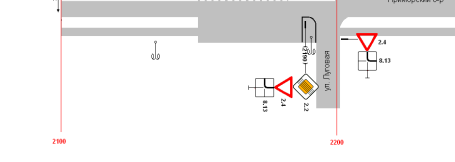
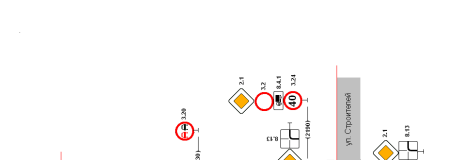

Имя	
Адрес	
Длина	
Ширина	
Содержание	

Имя	
Адрес	
Длина	
Ширина	
Содержание	



Имя	
Адрес	
Длина	
Ширина	
Содержание	

Имя	
Адрес	
Длина	
Ширина	
Содержание	



Имя	
Адрес	
Длина	
Ширина	
Содержание	



Имя	
Адрес	
Длина	
Ширина	
Содержание	



Имя	
Адрес	
Длина	
Ширина	
Содержание	

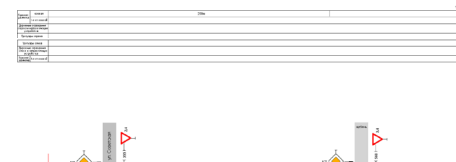
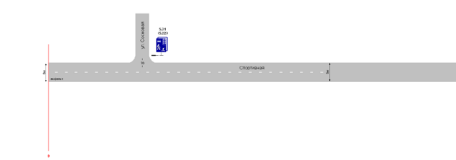

Имя	
Адрес	
Длина	
Ширина	
Содержание	

Имя	
Адрес	
Длина	
Ширина	
Содержание	

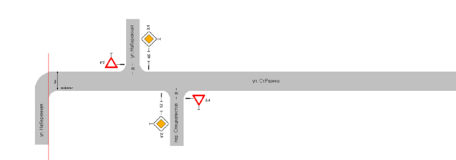

Имя	
Адрес	
Длина	
Ширина	
Содержание	

ул. СОСНОВАЯ  
пос. Приморский

ул. СПОРТИВНАЯ  
пос. Приморский

ул. СОЛНЕЧНАЯ  
пос. Приморский

ул. СТ. РАЗИНА  
пос. Приморский





Тротуары: слева
Дорожные знаки: слева и справа от проезжей части
Примечание: [ ] от осевой линии

Тротуары: слева
Дорожные знаки: слева и справа от проезжей части
Примечание: [ ] от осевой линии

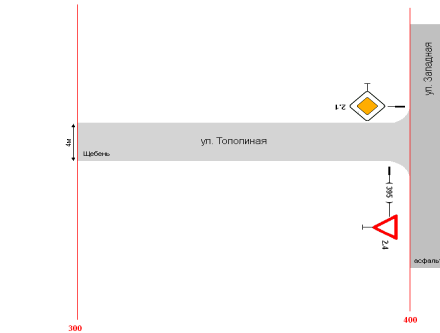

Примечание: [ ] от осевой линии
Дорожные знаки: слева и справа от проезжей части
Тротуары: справа

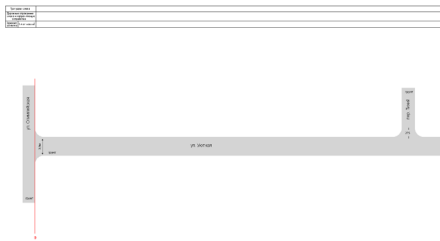

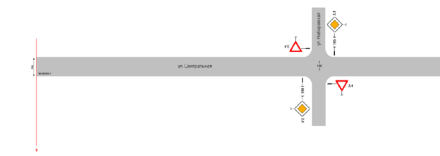
ул. ШКОЛЬНАЯ  
пос. Приморский

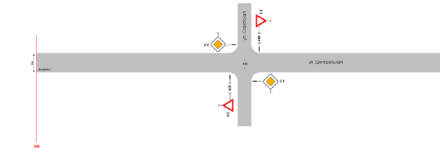

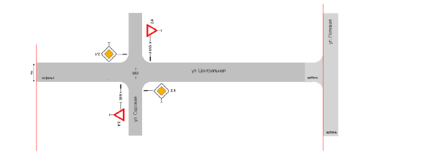

Тротуары: слева
Дорожные знаки: слева и справа от проезжей части
Примечание: [ ] от осевой линии



Примечание: [ ] от осевой линии
Дорожные знаки: слева и справа от проезжей части
Тротуары: справа

ул. ЭНТУЗИАСТОВ  
пос. Приморский

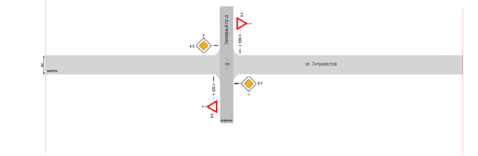

Тротуары: слева
Дорожные знаки: слева и справа от проезжей части
Примечание: [ ] от осевой линии

ул. СТЕПНАЯ  
пос. Приморский



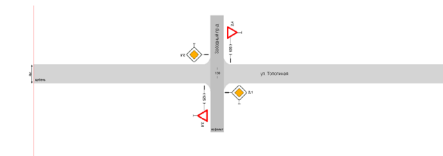

ул. ТОПОЛИНАЯ  
пос. Приморский

Примечание: [ ] от осевой линии
Дорожные знаки: слева и справа от проезжей части
Тротуары: справа

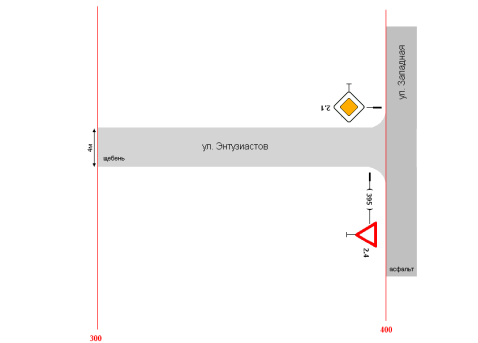
ул. ЮЖНАЯ  
пос. Приморский

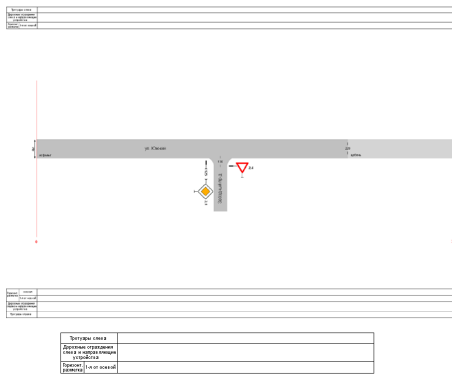

ВЕДОМОСТЬ РАЗМЕЩЕНИЯ ДОРОЖНЫХ ЗНАКОВ

№ п/п	Номер знака	Наименование знака	Типо-размер знака	Адрес (км+м)	требуется	Кол-во	Месторасположение		
							Улицы	Справа	Слева
<b>1. ПРЕДУПРЕЖДАЮЩИЕ ЗНАКИ</b>									
1	1.23	Дети	2	0+920	установлен	1	ул. Советская	справа	
2	1.23	Дети	2	0+990	установлен	1	ул. Советская	справа	
3	1.17	Искусственная неровность	2	1+015	установлен	1	ул. Советская	справа	
4	1.23	Дети	2	1+095	установлен	1	ул. Советская		слева
5	1.23	Дети	2	1+145	установлен	1	ул. Советская		слева
6	1.17	Искусственная неровность	2	1+070	установлен	1	ул. Советская		слева
7	1.23	Дети	2	1+340	установлен	1	ул. Советская	справа	
8	1.17	Искусственная неровность	2	1+340	установлен	1	ул. Советская	справа	
9	1.23	Дети	2	1+390	установлен	1	ул. Советская	справа	
10	1.17	Искусственная неровность	2	1+525	установлен	1	ул. Советская		слева
11	1.23	Дети	2	1+525	установлен	1	ул. Советская		слева
12	1.23	Дети	2	1+560	установлен	1	ул. Советская		слева
13	1.23	Дети	2	1+885	установлен	1	ул. Советская	справа	
14	1.23	Дети	2	1+920	установлен	1	ул. Советская	справа	
15	1.17	Искусственная неровность	2	1+940	установлен	1	ул. Советская	справа	
16	1.23	Дети	2	1+920	установлен	1	ул. Советская		слева
17	1.17	Искусственная неровность	2	1+940	установлен	1	ул. Советская		слева
18	1.23	Дети	2	1+920	установлен	1	ул. Советская		слева
Итого установлено							18		
Итого требуется							0		
ИТОГО							18		
<b>2. ЗНАКИ ПРИОРИТЕТА</b>									
19	2.4	Уступите дорогу	2	0+125	требуется	1	ул. Вишнёвая	справа	
20	2.4	Уступите дорогу	2	0+135	требуется	1	ул. Вишнёвая		слева
21	2.4	Уступите дорогу	2	0+395	требуется	1	ул. Вишнёвая	справа	
22	2.4	Уступите дорогу	2	0+265	требуется	1	ул. Волжская	справа	
23	2.4	Уступите дорогу	2	0+275	требуется	1	ул. Волжская		слева
24	2.4	Уступите дорогу	2	0+535	требуется	1	ул. Волжская	справа	
25	2.4	Уступите дорогу	2	0+420	установлен	1	ул. Гагарина	справа	
26	2.4	Уступите дорогу	2	0+440	установлен	1	ул. Гагарина		слева
27	2.4	Уступите дорогу	2	0+545	требуется	1	ул. Гагарина	справа	
28	2.4	Уступите дорогу	2	0+555	требуется	1	ул. Гагарина		слева
29	2.1	Главная дорога	2	0+695	требуется	1	ул. Гагарина	справа	
30	2.4	Уступите дорогу	2	0+005	установлен	1	ул. Есенина		слева
31	2.1	Главная дорога	2	0+320	требуется	1	ул. Есенина	справа	
32	2.1	Главная дорога	2	0+330	требуется	1	ул. Есенина		слева
33	2.1	Главная дорога	2	0+055	требуется	1	ул. Жигулёвская	справа	
34	2.1	Главная дорога	2	0+135	требуется	1	ул. Жигулёвская		слева
35	2.1	Главная дорога	2	0+145	требуется	1	ул. Жигулёвская	справа	
36	2.4	Уступите дорогу	2	0+350	установлен	1	ул. Жигулёвская		слева
37	2.4	Уступите дорогу	2	0+370	установлен	1	ул. Жигулёвская	справа	
38	2.4	Уступите дорогу	2	0+580	требуется	1	ул. Жигулёвская		слева
39	2.4	Уступите дорогу	2	0+590	требуется	1	ул. Жигулёвская	справа	
40	2.4	Уступите дорогу	2	0+595	требуется	1	ул. Заводская		слева
41	2.1	Главная дорога	2	0+455	требуется	1	ул. Западная	справа	
42	2.1	Главная дорога	2	0+555	требуется	1	ул. Западная		слева
43	2.1	Главная дорога	2	0+655	требуется	1	ул. Западная	справа	
44	2.1	Главная дорога	2	0+755	требуется	1	ул. Западная		слева
45	2.1	Главная дорога	2	0+855	требуется	1	ул. Западная	справа	
46	2.1	Главная дорога	2	0+955	требуется	1	ул. Западная		слева
47	2.1	Главная дорога	2	0+1055	требуется	1	ул. Западная	справа	
48	2.1	Главная дорога	2	0+1155	требуется	1	ул. Западная		слева
49	2.1	Главная дорога	2	0+1255	требуется	1	ул. Западная	справа	
50	2.4	Уступите дорогу	2	0+1300	требуется	1	ул. Западная		слева
51	2.4	Уступите дорогу	2	0+005	требуется	1	Звёздный проезд	справа	
52	2.1	Главная дорога	2	0+095	требуется	1	Звёздный проезд		слева
53	2.1	Главная дорога	2	0+105	требуется	1	Звёздный проезд	справа	
54	2.1	Главная дорога	2	0+195	требуется	1	Звёздный проезд		слева
55	2.1	Главная дорога	2	0+205	требуется	1	Звёздный проезд	справа	
56	2.1	Главная дорога	2	0+295	требуется	1	Звёздный проезд		слева
57	2.1	Главная дорога	2	0+305	требуется	1	Звёздный проезд	справа	
58	2.1	Главная дорога	2	0+395	требуется	1	Звёздный проезд		слева
59	2.1	Главная дорога	2	0+405	требуется	1	Звёздный проезд	справа	
60	2.1	Главная дорога	2	0+495	требуется	1	Звёздный проезд		слева
61	2.1	Главная дорога	2	0+505	требуется	1	Звёздный проезд	справа	
62	2.1	Главная дорога	2	0+595	требуется	1	Звёздный проезд		слева
63	2.1	Главная дорога	2	0+605	требуется	1	Звёздный проезд	справа	
64	2.1	Главная дорога	2	0+695	требуется	1	Звёздный проезд		слева
65	2.1	Главная дорога	2	0+705	требуется	1	Звёздный проезд	справа	
66	2.1	Главная дорога	2	0+795	требуется	1	Звёздный проезд		слева
67	2.1	Главная дорога	2	0+805	требуется	1	Звёздный проезд	справа	
68	2.1	Главная дорога	2	0+895	требуется	1	Звёздный проезд		слева
69	2.1	Главная дорога	2	0+905	требуется	1	Звёздный проезд	справа	
70	2.1	Главная дорога	2	0+995	требуется	1	Звёздный проезд		слева
71	2.1	Главная дорога	2	1+005	требуется	1	Звёздный проезд	справа	
72	2.4	Уступите дорогу	2	0+995	требуется	1	Звёздный проезд		слева
73	2.4	Уступите дорогу	2	0+265	требуется	1	ул. Зелёная	справа	
74	2.4	Уступите дорогу	2	0+275	требуется	1	ул. Зелёная		слева
75	2.4	Уступите дорогу	2	0+535	требуется	1	ул. Зелёная	справа	
76	2.4	Уступите дорогу	2	0+265	требуется	1	ул. Изумрудная		слева
77	2.4	Уступите дорогу	2	0+275	требуется	1	ул. Изумрудная	справа	
78	2.4	Уступите дорогу	2	0+535	требуется	1	ул. Изумрудная		слева
79	2.4	Уступите дорогу	2	0+005	требуется	1	пер. Комсомольский	справа	
80	2.4	Уступите дорогу	2	0+235	установлен	1	пер. Комсомольский		слева
81	2.4	Уступите дорогу	2	0+145	требуется	1	ул. Луговая	справа	
82	2.4	Уступите дорогу	2	0+225	требуется	1	ул. Мира		слева
83	2.4	Уступите дорогу	2	0+235	требуется	1	ул. Мира	справа	
84	2.4	Уступите дорогу	2	0+595	требуется	1	ул. Мира		слева
85	2.1	Главная дорога	2	0+265	требуется	1	ул. Мичурина	справа	
86	2.4	Уступите дорогу	2	0+515	требуется	1	ул. Мичурина		слева
87	2.4	Уступите дорогу	2	0+005	требуется	1	ул. Молодёжная	справа	
88	2.4	Уступите дорогу	2	0+060	требуется	1	ул. Набережная		слева
98	2.4	Уступите дорогу	2	0+070	требуется	1	ул. Набережная	справа	
90	2.1	Главная дорога	2	0+185	требуется	1	ул. Набережная		слева
91	2.4	Уступите дорогу	2	0+250	требуется	1	ул. Набережная	справа	
92	2.4	Уступите дорогу	2	0+375	требуется	1	ул. Набережная		слева
93	2.1	Главная дорога	2	0+525	требуется	1	ул. Набережная	справа	
94	2.1	Главная дорога	2	0+645	требуется	1	ул. Набережная		слева
95	2.1	Главная дорога	2	0+655	требуется	1	ул. Набережная	справа	
96	2.4	Уступите дорогу	2	0+125	требуется	1	ул. Надежды		слева
97	2.4	Уступите дорогу	2	0+135	требуется	1	ул. Надежды	справа	
98	2.4	Уступите дорогу	2	0+395	требуется	1	ул. Надежды		слева
99	2.1	Главная дорога	2	0+005	требуется	1	ул. Новая	справа	
100	2.4	Уступите дорогу	2	0+175	установлен	1	ул. Новая		слева
101	2.4	Уступите дорогу	2	0+085	требуется	1	ул. Огородная	справа	
102	2.4	Уступите дорогу	2	0+210	требуется	1	ул. Огородная		слева
103	2.4	Уступите дорогу	2	0+305	установлен	1	ул. Огородная	справа	

ул. ЯСНАЯ  
пос. Приморский

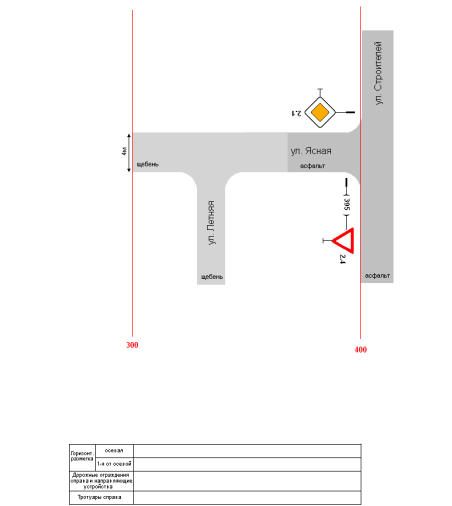
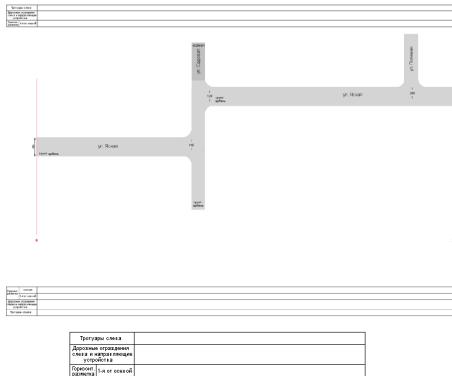



266	3.24	Ограничение максимальной скорости	2	1+680	требуется	1	ул. Советская		слева
267	3.20	Обгон запрещён	2	1+700	требуется	1	ул. Советская	справа	
268	3.24	Ограничение максимальной скорости	2	1+700	установлен	1	ул. Советская	справа	
269	3.20	Обгон запрещён	2	1+790	требуется	1	ул. Советская		слева
270	3.24	Ограничение максимальной скорости	2	1+790	требуется	1	ул. Советская		слева
271	3.20	Обгон запрещён	2	1+830	требуется	1	ул. Советская	справа	
272	3.24	Ограничение максимальной скорости	2	1+830	установлен	1	ул. Советская	справа	
273	3.20	Обгон запрещён	2	1+860	требуется	1	ул. Советская		слева
274	3.24	Ограничение максимальной скорости	2	1+860	требуется	1	ул. Советская		слева
275	3.20	Обгон запрещён	2	1+885	требуется	1	ул. Советская	справа	
276	3.24	Ограничение максимальной скорости	2	1+885	установлен	1	ул. Советская	справа	
277	3.20	Обгон запрещён	2	1+910	требуется	1	ул. Советская		слева
278	3.24	Ограничение максимальной скорости	2	1+910	требуется	1	ул. Советская		слева
279	3.20	Обгон запрещён	2	1+940	требуется	1	ул. Советская	справа	
280	3.24	Ограничение максимальной скорости	2	1+940	установлен	1	ул. Советская	справа	
281	3.24	Ограничение максимальной скорости	2	1+990	требуется	1	ул. Советская	справа	
282	3.24	Ограничение максимальной скорости	2	2+010	требуется	1	ул. Советская		слева
283	3.20	Обгон запрещён	2	2+020	требуется	1	ул. Советская		слева
284	3.24	Ограничение максимальной скорости	2	2+020	требуется	1	ул. Советская		слева
285	3.20	Обгон запрещён	2	2+050	требуется	1	ул. Советская	справа	
286	3.24	Ограничение максимальной скорости	2	2+050	установлен	1	ул. Советская	справа	
287	3.20	Обгон запрещён	2	2+150	требуется	1	ул. Советская		слева
288	3.2	Движение запрещено	2	2+190	требуется	1	ул. Советская		слева
289	3.24	Ограничение максимальной скорости	2	2+190	требуется	1	ул. Советская		слева
Итого установлено							31		
Итого требуется							64		
ИТОГО							95		
4. ПРЕДПИСЫВАЮЩИЕ ЗНАКИ									
290	4.1.3	Движение налево	2	0+180	требуется	1	ул. Советская	справа	
Итого установлено							0		
Итого требуется							1		
ИТОГО							1		
5. ЗНАКИ ОСОБЫХ ПРЕДПИСАНИЙ									
291	5.32	Конец зоны с ограничением максимальной скорости	2	0+1300	требуется	1	ул. Западная	справа	
292	5.31	Зона с ограничением максимальной скорости	2	0+1300	требуется	1	ул. Западная		слева
293	5.19.1	Пешеходный переход	2	0+005	требуется	1	ул. Советская	справа	
294	5.19.2	Пешеходный переход	2	0+005	требуется	1	ул. Советская	справа	
295	5.19.1	Пешеходный переход	2	0+010	требуется	1	ул. Советская		слева
296	5.19.2	Пешеходный переход	2	0+010	требуется	1	ул. Советская		слева
297	5.16	Место остановки автобуса	2	0+015	требуется	2	ул. Советская	справа	
298	5.14.1	Полоса для маршрутных транспортных средств	2	0+220	установлен	1	ул. Советская	справа	
299	5.12	Конец дороги с полосой для маршрутных транспортных средств	2	0+245	установлен	1	ул. Советская		слева
300	5.14.1	Конец полосы для маршрутных транспортных средств	2	0+480	установлен	1	ул. Советская	справа	
301	5.21	Жилая зона	2	0+635	требуется	1	ул. Советская		слева
302	5.22	Конец жилой зоны	2	0+635	требуется	1	ул. Советская		слева
303	5.16	Место остановки автобуса	2	0+695	требуется	2	ул. Советская		слева
304	5.19.1	Пешеходный переход	2	0+700	требуется	1	ул. Советская	справа	
305	5.19.2	Пешеходный переход	2	0+700	требуется	1	ул. Советская	справа	
306	5.19.1	Пешеходный переход	2	0+705	требуется	1	ул. Советская		слева
307	5.19.2	Пешеходный переход	2	0+705	требуется	1	ул. Советская		слева
308	5.16	Место остановки автобуса	2	0+710	требуется	2	ул. Советская	справа	
309	5.16	Место остановки автобуса	2	1+050	требуется	2	ул. Советская		слева
310	5.20	Искусственная неровность	2	1+065	установлен	1	ул. Советская	справа	
311	5.20	Искусственная неровность	2	1+070	установлен	1	ул. Советская		слева
312	5.19.1	Пешеходный переход	2	1+090	установлен	1	ул. Советская	справа	
313	5.19.1	Пешеходный переход	2	1+090	установлен	1	ул. Советская	справа	
314	5.19.1	Пешеходный переход	2	1+095	установлен	1	ул. Советская		слева
315	5.19.1	Пешеходный переход	2	1+095	установлен	1	ул. Советская		слева
316	5.20	Искусственная неровность	2	1+105	установлен	1	ул. Советская	справа	
317	5.20	Искусственная неровность	2	1+110	установлен	1	ул. Советская		слева
318	5.16	Место остановки автобуса	2	1+145	требуется	2	ул. Советская	справа	
319	5.20	Искусственная неровность	2	1+405	установлен	1	ул. Советская	справа	
320	5.20	Искусственная неровность	2	1+410	установлен	1	ул. Советская		слева
321	5.16	Место остановки автобуса	2	1+435	требуется	2	ул. Советская		слева
322	5.19.1	Пешеходный переход	2	1+440	установлен	1	ул. Советская	справа	
323	5.19.1	Пешеходный переход	2	1+440	установлен	1	ул. Советская	справа	
324	5.19.1	Пешеходный переход	2	1+445	установлен	1	ул. Советская		слева
325	5.19.1	Пешеходный переход	2	1+445	установлен	1	ул. Советская		слева
326	5.16	Место остановки автобуса	2	1+450	требуется	2	ул. Советская	справа	

327	5.20	Искусственная неровность	2	1+475	установлен	1	ул. Советская	справа	
328	5.20	Искусственная неровность	2	1+480	установлен	1	ул. Советская		слева
329	5.16	Место остановки автобуса	2	1+850	требуется	2	ул. Советская		слева
330	5.16	Место остановки автобуса	2	1+865	требуется	2	ул. Советская	справа	
331	5.19.1	Пешеходный переход	2	1+855	требуется	1	ул. Советская	справа	
332	5.19.1	Пешеходный переход	2	1+855	требуется	1	ул. Советская	справа	
333	5.19.1	Пешеходный переход	2	1+860	требуется	1	ул. Советская		слева
334	5.19.1	Пешеходный переход	2	1+860	требуется	1	ул. Советская		слева
335	5.20	Искусственная неровность	2	1+975	установлен	1	ул. Советская	справа	
336	5.20	Искусственная неровность	2	1+980	установлен	1	ул. Советская		слева
337	5.19.1	Пешеходный переход	2	1+990	установлен	1	ул. Советская	справа	
338	5.19.1	Пешеходный переход	2	1+990	установлен	1	ул. Советская	справа	
339	5.19.1	Пешеходный переход	2	1+995	установлен	1	ул. Советская		слева
340	5.19.1	Пешеходный переход	2	1+995	установлен	1	ул. Советская		слева
341	5.20	Искусственная неровность	2	2+005	установлен	1	ул. Советская	справа	
342	5.20	Искусственная неровность	2	2+010	установлен	1	ул. Советская		слева
343	5.21	Жилая зона	2	0+595	требуется	1	ул. Сосновая		слева
344	5.22	Конец жилой зоны	2	0+595	требуется	1	ул. Сосновая		слева
344	5.21	Жилая зона	2	0+005	требуется	1	пер. Товарищеский	справа	
345	5.22	Конец жилой зоны	2	0+005	требуется	1	пер. Товарищеский	справа	
Итого установлено							27		
Итого требуется							48		
ИТОГО							75		
6. ИНФОРМАЦИОННЫЕ ЗНАКИ									
346	6.4	Парковка (Парковочное место)	2	1+110	требуется	1	ул. Западная		слева
347	6.4	Парковка (Парковочное место)	2	1+280	требуется	1	ул. Западная		слева
348	6.4	Парковка (Парковочное место)	2	0+775	требуется	1	ул. Советская	справа	
349	6.4	Парковка (Парковочное место)	2	1+850	требуется	1	ул. Советская	справа	
350	6.4	Парковка (Парковочное место)	2	1+955	требуется	1	ул. Советская	справа	
351	6.4	Парковка (Парковочное место)	2	1+985	требуется	1	ул. Советская	справа	
352	6.4	Парковка (Парковочное место)	2	1+988	требуется	1	ул. Советская	справа	
353	6.4	Парковка (Парковочное место)	2	1+995	требуется	1	ул. Советская		слева
354	6.4	Парковка (Парковочное место)	2	0+035	требуется	1	ул. Школьная	справа	
Итого установлено							0		
Итого требуется							9		
ИТОГО							9		
7. ЗНАКИ СЕРВИСА									
Итого							0		
8. ЗНАКИ ДОПОЛНИТЕЛЬНОЙ ИНФОРМАЦИИ (ТАБЛИЧКИ)									
355	8.17	Инвалиды	2	1+110	требуется	2	ул. Западная		слева
356	8.17	Инвалиды	2	1+280	требуется	2	ул. Западная		слева
357	8.13	Направление главной дороги	2	0+085	требуется	1	ул. Сказочная	справа	
358	8.5.4	Время действия (07.00-09.00)	2	0+180	требуется	1	ул. Советская	справа	
359	8.5.4	Время действия (07.00-09.00)	2	0+220	требуется	1	ул. Советская	справа	
360	8.5.4	Время действия (07.00-09.00)	2	0+220	установлен	1	ул. Советская	справа	
361	8.13	Направление главной дороги	2	0+220	требуется	1	ул. Советская		слева
362	8.5.4	Время действия (07.00-09.00)	2	0+245	установлен	1	ул. Советская		слева
363	8.5.4	Время действия (07.00-09.00)	2	0+480	требуется	1	ул. Советская	справа	
364	8.17	Инвалиды	2	0+775	требуется	1	ул. Советская	справа	
365	8.2.1	Зона действия (100м)	2	0+990	установлен	1	ул. Советская	справа	
366	8.2.1	Зона действия (50м)	2	1+065	требуется	1	ул. Советская	справа	
367	8.2.1	Зона действия (100м)	2	1+095	установлен	1	ул. Советская		слева
368	8.2.1	Зона действия (50м)	2	1+110	требуется	1	ул. Советская		слева
369	8.2.1	Зона действия (150м)	2	1+340	установлен	1	ул. Советская	справа	
370	8.2.1	Зона действия (50м)	2	1+405	требуется	1	ул. Советская	справа	
371	8.2.1	Зона действия (50м)	2	1+480	требуется	1	ул. Советская		слева
372	8.2.1	Зона действия (150м)	2	1+525	установлен	1	ул. Советская		слева
373	8.17	Инвалиды	2	1+850	требуется	1	ул. Советская	справа	
374	8.3.1	Направление действия	2	1+955	требуется	1	ул. Советская	справа	
375	8.2.1	Зона действия (50м)	2	1+980	требуется	1	ул. Советская	справа	
376	8.3.2	Направление действия	2	1+995	требуется	1	ул. Советская		слева
377	8.2.1	Зона действия (50м)	2	2+010	требуется	1	ул. Советская		слева
378	8.17	Инвалиды	2	1+985	требуется	1	ул. Советская	справа	
379	8.17	Инвалиды	2	1+988	требуется	1	ул. Советская	справа	
380	8.4.1	Вид транспортного средства	2	2+190	требуется	1	ул. Советская		слева
381	8.3.1	Направление действия	2	2+190	установлен	1	ул. Советская	справа	
382	8.17	Инвалиды	2	0+035	требуется	1	ул. Школьная	справа	
Итого установлено							7		
Итого требуется							21		
ИТОГО							28		
Всего установлено							126		
Всего требуется							265		
ВСЕГО							391		





Малоэтажная многоквартирная жилая застройка	Размещение малоэтажных многоквартирных домов (многоквартирные дома высотой до 4 этажей, включая мансарды); обустройство спортивных и детских площадок, площадок для отдыха; размещение объектов обслуживания жилой застройки во встроено-пристроенных помещениях многоквартирного дома, если общая площадь таких помещений в многоквартирном многоквартирном доме не составляет более 15% общей площади помещений дома	2.1.1.
Блокированная жилая застройка	Размещение жилого дома, имеющего одну или несколько общих стен с соседними жилыми домами (линейный или блочный тип, при общем количестве помещений в здании не более десяти и каждый из которых предназначен для проживания одной семьи, имеет общую стену (общие стены) без проемов с соседним домом или соседними домами, расположен на отдельном земельном участке и имеет выход на территорию общего пользования (жилище дома блокированной застройки); разведение декоративных и плодовых деревьев, овощных и ягодных культур; размещение индивидуальных гаражей и иных вспомогательных сооружений; обустройство спортивных и детских площадок, площадок для отдыха	2.3
Оказание услуг связи	Размещение зданий, предназначенных для размещения пунктов оказания услуг почтовой, телеграфной, междугородной и международной телефонной связи	3.2.3
Бытовое обслуживание	Размещение объектов капитального строительства, предназначенных для оказания на- селению или организациям услуг мелкого ремонта, ателье, бани, парикмахерские, прачечные, химчистки, похоронные бюро)	3.3
Амбулаторно-поликлиническое обслуживание	Размещение объектов капитального строительства, предназначенных для оказания гражданам амбулаторно-поликлинической медицинской помощи (поликлиники, фельдшерские пункты, пункты здравоохранения, центры матери и ребенка, диагностические центры, молочные кухни, станции донорства крови, клинические лаборатории)	3.4.1
Стационарное медицинское обслуживание	Размещение объектов капитального строительства, предназначенных для оказания гражданам медицинской помощи в стационарах (больницы, родильные дома, диспансеры, научно-исследовательские учреждения и прочие объекты, обеспечивающие оказание услуг по лечению в стационаре); размещение станций скорой помощи; размещение пунктов санитарной авиации	3.4.2
Дошкольное, начальное и среднее общее образование	Размещение объектов капитального строительства, предназначенных для просвещения, дошкольного, начального и среднего общего образования (детские ясли, детские сады, школы, лицей, гимназии, художественные, музыкальные школы, образовательные кружки и иные организации, осуществляющие деятельность по воспитанию, образованию и просвещению), в том числе зданий, спортивных сооружений, предназначенных для занятия обучающихся физической культурой и спортом	3.5.1
Государственное управление	Размещение зданий, предназначенных для размещения государственных органов, государственного аппарата местного самоуправления, судов, а также организаций, непосредственно обеспечивающих их деятельность или оказывающих государственные и (или) муниципальные услуги	3.8.1
Деловое управление	Размещение объектов капитального строительства с целью: размещения объектов вспомогательного назначения, не связанных с государственным или муниципальным управлением и оказанием услуг, а также с целью обеспечения совершения сделок, не требующих передачи товара в момент их совершения между организациями, в том числе биржевых сделок (за исключением банковских и страховой деятельности)	4.1
Магазины	Размещение объектов капитального строительства, предназначенных для продажи товаров, торговая площадь которых составляет до 5000 кв. м	4.4
Банковская и страховая деятельность	Размещение объектов капитального строительства, предназначенных для размещения организаций, оказывающих банковские и страховые услуги	4.5
Общественное питание	Размещение объектов капитального строительства в целях устройства мест общественно- го питания (рестораны, кафе, столовые, закусочные, бары)	4.6
Площадки для занятий спортом	Размещение площадок для занятия спортом и физкультурой на открытом воздухе (физкультурные площадки, беговые дорожки, поля для спортивной игры)	5.1.3
Обеспечение внутреннего правопорядка	Размещение объектов капитального строительства, необходимых для подготовки и проведения в готовности объектов, находящихся в ведении органов внутренних дел, в которых существует военизированная служба; размещение объектов гражданской обороны, за исключением объектов гражданской обороны, являющихся частями производственных зданий	8.3
Историко-культурная деятельность	Сохранение и изучение объектов культурного наследия народов Российской Федерации (памятников истории и культуры), в том числе: объектов археологического наследия, достопримечательных мест, мест бытования исторических промыслов, производств и ремесел, исторических объектов, находящихся в военных и гражданских захоронениях, объектов культурного наследия, хозяйственная деятельность, являющаяся историческим промыслом или ремеслом, а также хозяйственная деятельность, обеспечивающая познавательный туризм	9.3
Земельные участки (территории) общего пользования	Земельные участки общего пользования. Содержание данного вида разрешенного использования включает в себя содержание видов разрешенного использования с кодами 12.0.1 - 12.0.2	12.0
Улично-дорожная сеть	Размещение объектов улично-дорожной сети: автомобильных дорог, трамвайных путей и пешеходных тротуаров в границах населенных пунктов, пешеходных переходов, бульваров, площадей, проездов, велодорожек и объектов велотранспортной и инженерной инфраструктуры; размещение придорожных стоянок (парковок) транспортных средств в границах городских улиц и дорог, за исключением предусмотренных видами разрешенного использования с кодами 2.7.1, 4.9, 7.2.3, а также некапитальных сооружений, предназначенных для охраны транспортных средств	12.0.1
Благоустройство территории	Размещение декоративных, технических, планировочных, конструктивных устройств, элементов озеленения, различных видов оборудования и оформления, малых архитектурных форм, некапитальных нестационарных строений и сооружений, информационных щитов и указателей, применяемых как составные части благоустройства территории, общественных туалетов	12.0.2
Вспомогательные виды разрешенного использования земельных участков и объектов капитального строительства	Вспомогательные виды разрешенного использования земельных участков и объектов капитального строительства	
Хранение автотранспорта	Размещение отдельно стоящих и пристроенных гаражей, в том числе подземных, предназначенных для хранения автотранспорта, в том числе с разделением на машино-места, за исключением гаражей, размещение которых предусмотрено содержанием вида разрешенного использования с кодом 4.9	2.7.1
Предоставление коммунальных услуг	Размещение зданий и сооружений, обеспечивающих поставку воды, тепла, электричества, газа, отвод канализационных стоков, очистку и утилизацию объектов недвижимости (котельных, водозаборов, очистных сооружений, насосных станций, водопроводов, линий электропередач, подстанций, газопроводов, лифтов связи, телефонных станций, канализаций, стоянок, гаражей и мастерских для обслуживания уборочной и аварийной техники, сооружений, необходимых для сбора и плавки снега)	3.1.1
Служебные гаражи	Размещение постоянных или временных гаражей, стоянок для хранения служебного автотранспорта, используемого в целях осуществления видов деятельности, предусмотренных видами разрешенного использования с кодами 3.0, 4.0, а также для стоянки и хранения транспортных средств общего пользования, в том числе в депо	4.9
Площадки для занятий спортом	Размещение площадок для занятия спортом и физкультурой на открытом воздухе (физкультурные площадки, беговые дорожки, поля для спортивной игры)	5.1.3
Благоустройство территории	Размещение декоративных, технических, планировочных, конструктивных устройств, элементов озеленения, различных видов оборудования и оформления, малых архитектурных форм, некапитальных нестационарных строений и сооружений, информационных щитов и указателей, применяемых как составные части благоустройства территории, общественных туалетов	12.0.2
Условно разрешенные виды использования земельных участков и объектов капитального строительства	Условно разрешенные виды использования земельных участков и объектов капитального строительства	
Хранение автотранспорта	Размещение отдельно стоящих и пристроенных гаражей, в том числе подземных, предназначенных для хранения автотранспорта, в том числе с разделением на машино-места, за исключением гаражей, размещение которых предусмотрено содержанием вида разрешенного использования с кодом 4.9	2.7.1
Предоставление коммунальных услуг	Размещение зданий и сооружений, обеспечивающих поставку воды, тепла, электричества, газа, отвод канализационных стоков, очистку и утилизацию объектов недвижимости (котельных, водозаборов, очистных сооружений, насосных станций, водопроводов, линий электропередач, подстанций, газопроводов, лифтов связи, телефонных станций, канализаций, стоянок, гаражей и мастерских для обслуживания уборочной и аварийной техники, сооружений, необходимых для сбора и плавки снега)	3.1.1
Административные здания организаций, обеспечивающих предоставление коммунальных услуг	Размещение зданий, предназначенных для приема физических и юридических лиц в связи с предоставлением им коммунальных услуг	3.1.2
Дома социального обслуживания	Размещение зданий, предназначенных для размещения домов престарелых, домов ребенка, детских домов, пунктов ночлега для бездомных граждан; размещение объектов капитального строительства для временного размещения вынужденных переселенцев, лиц, признанных беженцами	3.2.1
Оказание социальной помощи населению	Размещение зданий, предназначенных для служб психологической и бесплатной юридической помощи, социальных, пенсионных и иных служб (службы занятости населения, пункты питания малоимущих граждан), в которых осуществляется прием граждан по вопросам оказания социальной помощи и назначения социальных или пенсионных выплат, а также для размещения общественных некоммерческих организаций; некоммерческих фондов, благотворительных организаций, клубов по интересам	3.2.2
Общественные здания	Размещение зданий, предназначенных для размещения объектов, предназначенных для проживания граждан на время их работы, службы или обучения, за исключением зданий, размещение которых предусмотрено содержанием вида разрешенного использования с кодом 4.7	3.2.4
Объекты культурно-досуговой деятельности	Размещение зданий, предназначенных для размещения музеев, выставочных залов, художественных галерей, домов культуры, библиотек, кинотеатров и кинозалов, театров, филармоний, концертных залов, планетариев	3.6.1
Осуществление религиозных обрядов	Размещение зданий и сооружений, предназначенных для совершения религиозных обрядов и церемоний (в том числе церкви, соборы, храмы, часовни, мечети, молельные дома, синагоги)	3.7.1
Религиозное управление и образование	Размещение зданий, предназначенных для постоянного местонахождения духовных лиц, пасторов и послушников в связи с осуществлением ими религиозной службы; а также для осуществления благотворительной и религиозной образовательной деятельности (монастыри, скиты, дома священнослужителей, воскресные и религиозные школы, семинарии, духовные училища)	3.7.2
Гостиничное обслуживание	Размещение гостиниц, а также иных зданий, используемых с целью извлечения предпринимательской выгоды из предоставления жилого помещения для временного проживания в них	4.7
Служебные гаражи	Размещение постоянных или временных гаражей, стоянок для хранения служебного автотранспорта, используемого в целях осуществления видов деятельности, предусмотренных видами разрешенного использования с кодами 3.0, 4.0, а также для стоянки и хранения транспортных средств общего пользования, в том числе в депо	4.9
Ремонт автомобилей	Размещение мастерских, предназначенных для ремонта и обслуживания автомобилей, и прочих объектов дорожного сервиса, а также размещение магазинов сопутствующей торговли	4.9.1.4
Обеспечение занятий спортом в помещениях	Размещение спортивных клубов, спортивных залов, бассейнов, физкультурно-оздоровительных комплексов в зданиях и сооружениях	5.1.2

**Ж5 Зона размещения объектов дошкольного и общего образования**

Зона Ж5 предназначена для обеспечения правовых условий формирования и размещения дошкольных и общеобразовательных учреждений, объектов дополнительного образования, необходимых объектов инженерной и транспортной инфраструктуры.

Наименование	Описание	Код (числовое обозначение)
Дошкольное, начальное и среднее общее образование	Размещение объектов капитального строительства, предназначенных для просвещения, дошкольного, начального и среднего общего образования (детские ясли, детские сады, школы, лицей, гимназии, художественные, музыкальные школы, образовательные кружки и иные организации, осуществляющие деятельность по воспитанию, образованию и просвещению), в том числе зданий, спортивных сооружений, предназначенных для занятия обучающихся физической культурой и спортом	3.5.1
Обеспечение занятий спортом в помещениях	Размещение спортивных клубов, спортивных залов, бассейнов, физкультурно-оздоровительных комплексов в зданиях и сооружениях	5.1.2
Площадки для занятий спортом	Размещение площадок для занятия спортом и физкультурой на открытом воздухе (физкультурные площадки, беговые дорожки, поля для спортивной игры)	5.1.3
Оборудование площадки для занятий спортом	Размещение сооружений для занятия спортом и физкультурой на открытом воздухе (теннисные корты, автотормозы, мотодорожки, трамплины, спортивные стрельбища)	5.1.4
Земельные участки (территории) общего пользования	Земельные участки общего пользования. Содержание данного вида разрешенного использования включает в себя содержание видов разрешенного использования с кодами 12.0.1 - 12.0.2	12.0
Улично-дорожная сеть	Размещение объектов улично-дорожной сети: автомобильных дорог, трамвайных путей и пешеходных тротуаров в границах населенных пунктов, пешеходных переходов, бульваров, площадей, проездов, велодорожек и объектов велотранспортной и инженерной инфраструктуры; размещение придорожных стоянок (парковок) транспортных средств в границах городских улиц и дорог, за исключением предусмотренных видами разрешенного использования с кодами 2.7.1, 4.9, 7.2.3, а также некапитальных сооружений, предназначенных для охраны транспортных средств	12.0.1
Благоустройство территории	Размещение декоративных, технических, планировочных, конструктивных устройств, элементов озеленения, различных видов оборудования и оформления, малых архитектурных форм, некапитальных нестационарных строений и сооружений, информационных щитов и указателей, применяемых как составные части благоустройства территории, общественных туалетов	12.0.2
Вспомогательные виды разрешенного использования земельных участков и объектов капитального строительства	Вспомогательные виды разрешенного использования земельных участков и объектов капитального строительства	
Предоставление коммунальных услуг	Размещение зданий и сооружений, обеспечивающих поставку воды, тепла, электричества, газа, отвод канализационных стоков, очистку и утилизацию объектов недвижимости (котельных, водозаборов, очистных сооружений, насосных станций, водопроводов, линий электропередач, трансформаторных подстанций, газопроводов, лифтов связи, телефонных станций, канализаций, стоянок, гаражей и мастерских для обслуживания уборочной и аварийной техники, сооружений, необходимых для сбора и плавки снега)	3.1.1
Служебные гаражи	Размещение постоянных или временных гаражей, стоянок для хранения служебного автотранспорта, используемого в целях осуществления видов деятельности, предусмотренных видами разрешенного использования с кодами 3.0, 4.0, а также для стоянки и хранения транспортных средств общего пользования, в том числе в депо	4.9
Площадки для занятий спортом	Размещение площадок для занятия спортом и физкультурой на открытом воздухе (физкультурные площадки, беговые дорожки, поля для спортивной игры)	5.1.3
Благоустройство территории	Размещение декоративных, технических, планировочных, конструктивных устройств, элементов озеленения, различных видов оборудования и оформления, малых архитектурных форм, некапитальных нестационарных строений и сооружений, информационных щитов и указателей, применяемых как составные части благоустройства территории, общественных туалетов	12.0.2
Условно разрешенные виды использования земельных участков и объектов капитального строительства	Условно разрешенные виды использования земельных участков и объектов капитального строительства	
Предоставление коммунальных услуг	Размещение зданий и сооружений, обеспечивающих поставку воды, тепла, электричества, газа, отвод канализационных стоков, очистку и утилизацию объектов недвижимости (котельных, водозаборов, очистных сооружений, насосных станций, водопроводов, линий электропередач, трансформаторных подстанций, газопроводов, лифтов связи, телефонных станций, канализаций, стоянок, гаражей и мастерских для обслуживания уборочной и аварийной техники, сооружений, необходимых для сбора и плавки снега)	3.1.1
Объекты культурно-досуговой деятельности	Размещение зданий, предназначенных для размещения музеев, выставочных залов, художественных галерей, домов культуры, библиотек, кинотеатров и кинозалов, театров, филармоний, концертных залов, планетариев	3.6.1
Обеспечение занятий спортом в помещениях	Размещение спортивных клубов, спортивных залов, бассейнов, физкультурно-оздоровительных комплексов в зданиях и сооружениях	5.1.2
Площадки для занятий спортом	Размещение площадок для занятия спортом и физкультурой на открытом воздухе (физкультурные площадки, беговые дорожки, поля для спортивной игры)	5.1.3

**О1 Зона размещения объектов делового, общественного, коммерческого, социального и коммунально-бытового назначения**

Зона О1 предназначена для размещения объектов административного, делового, общественного, коммунально-бытового назначения, размещения необходимых объектов инженерной и транспортной инфраструктуры.

Наименование	Описание	Код (числовое обозначение)
Коммунальное обслуживание	Размещение зданий и сооружений в целях обеспечения физических и юридических лиц коммунальными услугами. Содержание данного вида разрешенного использования включает в себя содержание видов разрешенного использования с кодами 3.1.1 - 3.1.2	3.1
Предоставление коммунальных услуг	Размещение зданий и сооружений, обеспечивающих поставку воды, тепла, электричества, газа, отвод канализационных стоков, очистку и утилизацию объектов недвижимости (котельных, водозаборов, очистных сооружений, насосных станций, водопроводов, линий электропередач, подстанций, газопроводов, лифтов связи, телефонных станций, канализаций, стоянок, гаражей и мастерских для обслуживания уборочной и аварийной техники, сооружений, необходимых для сбора и плавки снега)	3.1.1
Административные здания организаций, обеспечивающих предоставление коммунальных услуг	Размещение зданий, предназначенных для приема физических и юридических лиц в связи с предоставлением им коммунальных услуг	3.1.2
Социальное обслуживание	Размещение зданий, предназначенных для оказания гражданам социальной помощи. Содержание данного вида разрешенного использования включает в себя содержание видов разрешенного использования с кодами 3.2.1 - 3.2.4	3.2
Дома социального обслуживания	Размещение зданий, предназначенных для размещения домов престарелых, домов ребенка, детских домов, пунктов ночлега для бездомных граждан; размещение объектов капитального строительства для временного размещения вынужденных переселенцев, лиц, признанных беженцами	3.2.1
Оказание социальной помощи населению	Размещение зданий, предназначенных для служб психологической и бесплатной юридической помощи, социальных, пенсионных и иных служб (службы занятости населения, пункты питания малоимущих граждан), в которых осуществляется прием граждан по вопросам оказания социальной помощи и назначения социальных или пенсионных выплат, а также для размещения общественных некоммерческих организаций; некоммерческих фондов, благотворительных организаций, клубов по интересам	3.2.2
Оказание услуг связи	Размещение зданий, предназначенных для размещения пунктов оказания услуг почтовой, телеграфной, междугородной и международной телефонной связи	3.2.3
Общественные здания	Размещение зданий, предназначенных для размещения объектов, предназначенных для проживания граждан на время их работы, службы или обучения, за исключением зданий, размещение которых предусмотрено содержанием вида разрешенного использования с кодом 4.7	3.2.4
Бытовое обслуживание	Размещение объектов капитального строительства, предназначенных для оказания населению или организациям услуг мелкого ремонта, ателье, бани, парикмахерские, прачечные, химчистки, похоронные бюро)	3.3
Здравоохранение	Размещение объектов капитального строительства, предназначенных для оказания гражданам медицинской помощи. Содержание данного вида разрешенного использования включает в себя содержание видов разрешенного использования с кодами 3.4.1 - 3.4.2	3.4
Амбулаторно-поликлиническое обслуживание	Размещение объектов капитального строительства, предназначенных для оказания гражданам амбулаторно-поликлинической медицинской помощи (поликлиники, фельдшерские пункты, пункты здравоохранения, центры матери и ребенка, диагностические центры, молочные кухни, станции донорства крови, клинические лаборатории)	3.4.1
Стационарное медицинское обслуживание	Размещение объектов капитального строительства, предназначенных для оказания гражданам медицинской помощи в стационарах (больницы, родильные дома, диспансеры, научно-исследовательские учреждения и прочие объекты, обеспечивающие оказание услуг по лечению в стационаре); размещение станций скорой помощи; размещение пунктов санитарной авиации	3.4.2
Медицинские организации особого назначения	Размещение объектов капитального строительства для размещения медицинских организаций, осуществляющих проведение судебно-медицинской и патолого-анатомической экспертизы (морги)	3.4.3
Среднее и высшее профессиональное образование	Размещение объектов капитального строительства, предназначенных для профессионального образования и просвещения (профессиональные технические училища, колледжи, профессиональные училища, общества знаний, институты, университеты, организации по переподготовке и повышению квалификации специалистов) и иные организации, осуществляющие деятельность по образованию и просвещению), в том числе зданий, спортивных сооружений, предназначенных для занятия обучающихся физической культурой и спортом	3.5.2
Культурное развитие	Размещение зданий и сооружений, предназначенных для размещения объектов культуры. Содержание данного вида разрешенного использования включает в себя содержание видов разрешенного использования с кодами 3.6.1 - 3.6.2	3.6
Объекты культурно-досуговой деятельности	Размещение зданий, предназначенных для размещения музеев, выставочных залов, художественных галерей, домов культуры, библиотек, кинотеатров и кинозалов, театров, филармоний, концертных залов, планетариев	3.6.1
Парки культуры и отдыха	Размещение парков культуры и отдыха	3.6.2
Цирки и зверинцы	Размещение зданий и сооружений для размещения цирков, зверинцев, зоопарков, зоосадов, океанариумов и осуществления сопутствующих видов деятельности по содержанию диких животных в неволе	3.6.3
Религиозное использование	Размещение зданий и сооружений религиозного использования. Содержание данного вида разрешенного использования включает в себя содержание видов разрешенного использования с кодами 3.7.1 - 3.7.2	3.7
Осуществление религиозных обрядов	Размещение зданий и сооружений, предназначенных для совершения религиозных обрядов и церемоний (в том числе церкви, соборы, храмы, часовни, мечети, молельные дома, синагоги)	3.7.1



Выставочно-ярмарочная деятельность	Размещение объектов капитального строительства, сооружений, предназначенных для осуществления выставочно-ярмарочной и конгрессной деятельности, включая деятельность, направленную на обслуживание выставочных мероприятий (астроизра экспозиционной площади, организация питания участников мероприятий)	4.10
Обеспечение занятости спортом в помещениях	Размещение спортивных клубов, спортивных залов, бассейнов, физкультурно-оздоровительных комплексов в зданиях и сооружениях	5.1.2
Здравоохранение	Размещение объектов капитального строительства, предназначенных для оказания гражданам медицинской помощи. Содержание данного вида разрешенного использования включает в себя содержание видов разрешенного использования с кодами 3.4.1 - 3.4.2	3.4
Складские площадки	Временное хранение, распределение и перевалка грузов (за исключением хранения стратегических запасов) на открытом воздухе	6.9.1
Благоустройство территории	Размещение декоративных, технических, планировочных, конструктивных устройств, элементов озеленения, различных видов оборудования и оформления, малых архитектурных форм, некапитальных нестационарных строений и сооружений, информационных щитов и указателей, применяемых как составные части благоустройства территории, общественных туалетов	12.0.2
Условно разрешенные виды использования земельных участков и объектов капитального строительства	Размещение объектов капитального строительства, предназначенных для продажи товаров, сырья или продукции, чья торговая площадь составляет до 5000 кв. м	4.4
Магазины	Размещение объектов капитального строительства, предназначенных для продажи товаров, сырья или продукции, чья торговая площадь составляет до 5000 кв. м	4.4
Общественное питание	Размещение объектов капитального строительства в целях устройства мест общественного питания (рестораны, кафе, столовые, закусочные, бары)	4.6
Гостиничное обслуживание	Размещение гостиниц, а также иных зданий, используемых с целью извлечения предпринимательской выгоды из предоставления жилого помещения для временного проживания в них	4.7
Складские площадки	Временное хранение, распределение и перевалка грузов (за исключением хранения стратегических запасов) на открытом воздухе	6.9.1
Общепользование водными объектами	Использование земельных участков, примыкающих к водным объектам способами, необходимыми для осуществления общего водопользования (водопользования, осуществляемого гражданами для личных, семейных, домашних и иных нужд, не связанных с осуществлением предпринимательской деятельности, в том числе для целей питьевого и хозяйственно-бытового водоснабжения, купание, использование маломощных судов, водных мотоциклов и других технических средств, предназначенных для отдыха на водных объектах, водной, если соответствующие запреты не установлены законодательством)	11.1
Специальное пользование водными объектами	Использование земельных участков, примыкающих к водным объектам способами, необходимыми для специального водопользования (забор водных ресурсов из поверхностных водных объектов, сброс сточных вод и (или) дренажных вод, проведение дноуглубительных, взрывных, буровых и других работ, связанных с изменением дна и берегов водных объектов)	11.2
Гидротехнические сооружения	Размещение гидротехнических сооружений, необходимых для эксплуатации водохранилищ (плотин, водосборов, водозборов, водопульсных и других гидротехнических сооружений, гидротехнических сооружений, рыбозащитных сооружений, рыбоуловителей, рыбопропускных сооружений, берегозащитных сооружений)	11.3
Специальная деятельность	Размещение, хранение, захоронение, утилизация, накопление, обработка, обезвреживание отходов производства и потребления, медицинских отходов, биологических отходов, радиоактивных отходов, отходов, разрушающих озоновый слой, а также размещение объектов разведения отходов, захоронения, хранения, обезвреживания таких отходов (скотомогильники, мусорожигательные и мусорперерабатывающие заводы, полигоны по захоронению и сортировке бытового мусора и отходов, мест сбора вещей для их вторичной переработки)	12.2

**П2 Коммунально-складская зона**

Зона П2 предназначена для размещения коммунальных и складских объектов, объектов жилищно-коммунального хозяйства, объектов транспорта и оптовой торговли, необходимых объектов инженерной и транспортной инфраструктуры, установления санитарно-защитных зон таких объектов в соответствии с требованиями технических регламентов.

Основные виды разрешенного использования земельных участков и объектов капитального строительства		
Наименование	Описание	Код (число обозначение)
Хранение автотранспорта	Размещение отдельно стоящих и пристроенных гаражей, в том числе подземных, предназначенных для хранения автотранспорта, в том числе с разделением на машино-места, за исключением гаражей, размещение которых предусмотрено содержанием вида разрешенного использования с кодом 4.9	2.7.1
Предоставление коммунальных услуг	Размещение зданий и сооружений, обеспечивающих поставку воды, тепла, электричества, газа, отвод канализационных стоков, очистку и утилизацию объектов недвижимости (котельных, водозборов, очистных сооружений, насосных станций, водопроводов, линий электропередач, трансформаторных подстанций, газопроводов, линий связи, телефонных станций, канализаций, сточных, жаровых и мастерских для обслуживания уборочной и аварийной техники, сооружений, необходимых для сбора и плавки снега)	3.1.1
Административные здания организаций, обеспечивающих предоставление коммунальных услуг	Размещение зданий, предназначенных для приема физических и юридических лиц в связи с предоставлением им коммунальных услуг	3.1.2
Бытовое обслуживание	Размещение объектов капитального строительства, предназначенных для оказания населению или организациям бытовых услуг (мастерские мелкого ремонта, ателье, бани, парикмахерские, прачечные, химчистки, похоронные бюро)	3.3
Деловое управление	Размещение объектов капитального строительства с целью: размещения объектов управленческой деятельности, не связанной с государственным или муниципальным управлением и оказанием услуг, а также с целью обеспечения совершения сделок, не требующих передачи товара в момент их совершения между организациями, в том числе биржевая деятельность (за исключением банковской и страховой деятельности)	4.1
Магазины	Размещение объектов капитального строительства, предназначенных для продажи товаров, торговая площадь которых составляет до 5000 кв. м	4.4
Служебные гаражи	Размещение постоянных или временных гаражей, стоянок для хранения служебного автотранспорта, используемого в целях осуществления видов деятельности, предусмотренных видами разрешенного использования с кодами 3.0, 4.0, 4.0, а также для стоянки и хранения транспортных средств общего пользования, в том числе в депо	4.9
Объекты дорожного сервиса	Размещение зданий и сооружений дорожного сервиса. Содержание данного вида разрешенного использования включает в себя содержание видов разрешенного использования с кодами 4.9.1.1 - 4.9.1.4	4.9.1
Заправка транспортных средств	Размещение автозаправочных станций; размещение магазинов сопутствующей торговли, зданий для организации общественного питания в качестве объектов дорожного сервиса	4.9.1.1
Обеспечение дорожного отхода	Размещение зданий для предоставления гостиничных услуг в качестве дорожного отхода (мотелей), а также размещение магазинов сопутствующей торговли, зданий для организации общественного питания в качестве объектов дорожного сервиса	4.9.1.2
Автомобильные мойки	Размещение автомобильных моек, а также размещение магазинов сопутствующей торговли	4.9.1.3
Ремонт автомобилей	Размещение мастерских, предназначенных для ремонта и обслуживания автомобилей, и прочих объектов дорожного сервиса, а также размещение магазинов сопутствующей торговли	4.9.1.4
Связь	Размещение объектов связи, радиовещания, телевидения, включая воздушные радиорельефы, надземные и подземные кабельные линии связи, линии радиосвязи, антенные поля, усилительные пункты на кабельных линиях связи, инфраструктуру спутниковой связи и теледиффузирования, за исключением объектов связи, размещение которых предусмотрено содержанием вида разрешенного использования с кодами 1.1.1 - 3.2.1	6.8
Склады	Размещение сооружений, имеющих назначение по временному хранению, распределению и перевалке грузов (за исключением хранения стратегических запасов), не являющихся частями производственных комплексов, на которых был создан груз: промышленные базы, склады, поточные терминалы и доки, нефтехранилища и нефтеналивные станции, газовые хранилища и обслуживающие их газоиспользующие и газоперерабатывающие станции, элеваторы и продовольственные склады, за исключением железнодорожных перевалочных складов	6.9
Складские площадки	Временное хранение, распределение и перевалка грузов (за исключением хранения стратегических запасов) на открытом воздухе	6.9.1
Размещение автомобильных дорог	Размещение автомобильных дорог за пределами населенных пунктов и technically связанных с ними сооружений, придорожных стоянок (парковок) транспортных средств в границах городских улиц и дорог, за исключением предусмотренных видами разрешенного использования с кодами 2.7.1, 4.9, 7.2.3, а также некапитальных сооружений, предназначенных для охраны транспортных средств	7.2.1
Обеспечение внутреннего правопорядка	Размещение объектов капитального строительства, необходимых для подготовки и поддержания в готовности органов внутренних дел, Росгвардии и спасательных служб, в которых существует военизированная служба; размещение объектов гражданской обороны, за исключением объектов гражданской обороны, являющихся частями производственных зданий	8.3
Земельные участки (территории) общего пользования	Земельные участки общего пользования. Содержание данного вида разрешенного использования включает в себя содержание видов разрешенного использования с кодами 12.0.1 - 12.0.2	12.0
Улично-дорожная сеть	Размещение объектов улично-дорожной сети: автомобильных дорог, трамвайных путей и пешеходных тротуаров в границах населенных пунктов, пешеходных переходов, бульваров, площадей, проездов, велодорожек и объектов велотранспортной и инженерной инфраструктуры; размещение придорожных стоянок (парковок) транспортных средств в границах городских улиц и дорог, за исключением предусмотренных видами разрешенного использования с кодами 2.7.1, 4.9, 7.2.3, а также некапитальных сооружений, предназначенных для охраны транспортных средств	12.0.1
Благоустройство территории	Размещение декоративных, технических, планировочных, конструктивных устройств, элементов озеленения, различных видов оборудования и оформления, малых архитектурных форм, некапитальных нестационарных строений и сооружений, информационных щитов и указателей, применяемых как составные части благоустройства территории, общественных туалетов	12.0.2
Условно разрешенные виды использования земельных участков и объектов капитального строительства		
Магазины	Размещение объектов капитального строительства, предназначенных для продажи товаров, торговая площадь которых составляет до 5000 кв. м	4.4
Общественное питание	Размещение объектов капитального строительства в целях устройства мест общественного питания (рестораны, кафе, столовые, закусочные, бары)	4.6
Гостиничное обслуживание	Размещение гостиниц, а также иных зданий, используемых с целью извлечения предпринимательской выгоды из предоставления жилого помещения для временного проживания в них	4.7

Благоустройство территории	Размещение декоративных, технических, планировочных, конструктивных устройств, элементов озеленения, различных видов оборудования и оформления, малых архитектурных форм, некапитальных нестационарных строений и сооружений, информационных щитов и указателей, применяемых как составные части благоустройства территории, общественных туалетов	12.0.2
Условно разрешенные виды использования земельных участков и объектов капитального строительства	Размещение объектов капитального строительства в целях устройства мест общественного питания (рестораны, кафе, столовые, закусочные, бары)	4.6
Гостиничное обслуживание	Размещение гостиниц, а также иных зданий, используемых с целью извлечения предпринимательской выгоды из предоставления жилого помещения для временного проживания в них	4.7

**П3 Зона санитарно-защитного назначения от производственных и коммунально-складских объектов**

Зона П3 предназначена для обеспечения правых условий использования территорий, прилегающих к производственным, коммунально-складским объектам и объектам транспортной инфраструктуры.

Основные виды разрешенного использования земельных участков и объектов капитального строительства		
Наименование	Описание	Код (число обозначение)
Хранение автотранспорта	Размещение отдельно стоящих и пристроенных гаражей, в том числе подземных, предназначенных для хранения автотранспорта, в том числе с разделением на машино-места, за исключением гаражей, размещение которых предусмотрено содержанием вида разрешенного использования с кодом 4.9	2.7.1
Коммунальное обслуживание	Размещение зданий и сооружений в целях обеспечения физических и юридических лиц коммунальными услугами. Содержание данного вида разрешенного использования включает в себя содержание видов разрешенного использования с кодами 3.1.1 - 3.1.2	3.1
Предоставление коммунальных услуг	Размещение зданий и сооружений, обеспечивающих поставку воды, тепла, электричества, газа, отвод канализационных стоков, очистку и утилизацию объектов недвижимости (котельных, водозборов, очистных сооружений, насосных станций, водопроводов, линий электропередач, трансформаторных подстанций, газопроводов, линий связи, телефонных станций, канализаций, сточных, жаровых и мастерских для обслуживания уборочной и аварийной техники, сооружений, необходимых для сбора и плавки снега)	3.1.1
Административные здания организаций, обеспечивающих предоставление коммунальных услуг	Размещение зданий, предназначенных для приема физических и юридических лиц в связи с предоставлением им коммунальных услуг	3.1.2
Бытовое обслуживание	Размещение объектов капитального строительства, предназначенных для оказания населению или организациям бытовых услуг (мастерские мелкого ремонта, ателье, бани, парикмахерские, прачечные, химчистки, похоронные бюро)	3.3
Обеспечение деятельности в области гидрометеорологии и смежных с ней областях	Обеспечение деятельности в области гидрометеорологии, гидрометеорологических процессов, происходящих в окружающей среде, определение ее гидрометеорологических, агрометеорологических и гелиогеофизических характеристик; уровня загрязнения атмосферного воздуха, почв, водных объектов, в том числе по гидробиологическим показателям, и околосредовой - космического пространства, зданий и сооружений, используемых в области гидрометеорологии и смежных с ней областях (доплеровские метеорологические радиолокаторы, гидрологические посты и другие)	3.9.1
Деловое управление	Размещение объектов капитального строительства с целью: размещения объектов управленческой деятельности, не связанной с государственным или муниципальным управлением и оказанием услуг, а также с целью обеспечения совершения сделок, не требующих передачи товара в момент их совершения между организациями, в том числе биржевая деятельность (за исключением банковской и страховой деятельности)	4.1
Банковская и страховая деятельность	Размещение объектов капитального строительства, предназначенных для размещения организаций, оказывающих банковские и страховые услуги	4.5
Служебные гаражи	Размещение постоянных или временных гаражей, стоянок для хранения служебного автотранспорта, используемого в целях осуществления видов деятельности, предусмотренных видами разрешенного использования с кодами 3.0, 4.0, 4.0, а также для стоянки и хранения транспортных средств общего пользования, в том числе в депо	4.9
Объекты дорожного сервиса	Размещение зданий и сооружений дорожного сервиса. Содержание данного вида разрешенного использования включает в себя содержание видов разрешенного использования с кодами 4.9.1.1 - 4.9.1.4	4.9.1
Заправка транспортных средств	Размещение автозаправочных станций; размещение магазинов сопутствующей торговли, зданий для организации общественного питания в качестве объектов дорожного сервиса	4.9.1.1
Обеспечение дорожного отхода	Размещение зданий для предоставления гостиничных услуг в качестве дорожного отхода (мотелей), а также размещение магазинов сопутствующей торговли, зданий для организации общественного питания в качестве объектов дорожного сервиса	4.9.1.2
Автомобильные мойки	Размещение автомобильных моек, а также размещение магазинов сопутствующей торговли	4.9.1.3
Ремонт автомобилей	Размещение мастерских, предназначенных для ремонта и обслуживания автомобилей, и прочих объектов дорожного сервиса, а также размещение магазинов сопутствующей торговли	4.9.1.4
Склады	Размещение сооружений, имеющих назначение по временному хранению, распределению и перевалке грузов (за исключением хранения стратегических запасов), не являющихся частями производственных комплексов, на которых был создан груз: промышленные базы, склады, поточные терминалы и доки, нефтехранилища и нефтеналивные станции, газовые хранилища и обслуживающие их газоиспользующие и газоперерабатывающие станции, элеваторы и продовольственные склады, за исключением железнодорожных перевалочных складов	6.9
Размещение автомобильных дорог	Размещение объектов улично-дорожной сети: автомобильных дорог, трамвайных путей и пешеходных тротуаров в границах населенных пунктов, пешеходных переходов, бульваров, площадей, проездов, велодорожек и объектов велотранспортной и инженерной инфраструктуры; размещение придорожных стоянок (парковок) транспортных средств в границах городских улиц и дорог, за исключением предусмотренных видами разрешенного использования с кодами 2.7.1, 4.9, 7.2.3, а также некапитальных сооружений, предназначенных для охраны транспортных средств	7.2.1
Обеспечение внутреннего правопорядка	Размещение объектов капитального строительства, необходимых для подготовки и поддержания в готовности органов внутренних дел, Росгвардии и спасательных служб, в которых существует военизированная служба; размещение объектов гражданской обороны, за исключением объектов гражданской обороны, являющихся частями производственных зданий	8.3
Земельные участки (территории) общего пользования	Земельные участки общего пользования. Содержание данного вида разрешенного использования включает в себя содержание видов разрешенного использования с кодами 12.0.1 - 12.0.2	12.0
Улично-дорожная сеть	Размещение объектов улично-дорожной сети: автомобильных дорог, трамвайных путей и пешеходных тротуаров в границах населенных пунктов, пешеходных переходов, бульваров, площадей, проездов, велодорожек и объектов велотранспортной и инженерной инфраструктуры; размещение придорожных стоянок (парковок) транспортных средств в границах городских улиц и дорог, за исключением предусмотренных видами разрешенного использования с кодами 2.7.1, 4.9, 7.2.3, а также некапитальных сооружений, предназначенных для охраны транспортных средств	12.0.1
Благоустройство территории	Размещение декоративных, технических, планировочных, конструктивных устройств, элементов озеленения, различных видов оборудования и оформления, малых архитектурных форм, некапитальных нестационарных строений и сооружений, информационных щитов и указателей, применяемых как составные части благоустройства территории, общественных туалетов	12.0.2
Условно разрешенные виды использования земельных участков и объектов капитального строительства		
Магазины	Размещение объектов капитального строительства, предназначенных для продажи товаров, торговая площадь которых составляет до 5000 кв. м	4.4
Общественное питание	Размещение объектов капитального строительства в целях устройства мест общественного питания (рестораны, кафе, столовые, закусочные, бары)	4.6
Гостиничное обслуживание	Размещение гостиниц, а также иных зданий, используемых с целью извлечения предпринимательской выгоды из предоставления жилого помещения для временного проживания в них	4.7

**Статья 25. Перечень видов разрешенного использования земельных участков и объектов капитального строительства в зонах инженерной и транспортной инфраструктуры**

Зона И предназначена для создания правых условий размещения инженерно-технических объектов, сооружений, коммуникаций.

Основные виды разрешенного использования земельных участков и объектов капитального строительства		
Наименование	Описание	Код (число обозначение)
Коммунальное обслуживание	Размещение зданий и сооружений в целях обеспечения физических и юридических лиц коммунальными услугами. Содержание данного вида разрешенного использования включает в себя содержание видов разрешенного использования с кодами 3.1.1 - 3.1.2	3.1
Предоставление коммунальных услуг	Размещение зданий и сооружений, обеспечивающих поставку воды, тепла, электричества, газа, отвод канализационных стоков, очистку и утилизацию объектов недвижимости (котельных, водозборов, очистных сооружений, насосных станций, водопроводов, линий электропередач, трансформаторных подстанций, газопроводов, линий связи, телефонных станций, канализаций, сточных, жаровых и мастерских для обслуживания уборочной и аварийной техники, сооружений, необходимых для сбора и плавки снега)	3.1.1
Административные здания организаций, обеспечивающих предоставление коммунальных услуг	Размещение зданий, предназначенных для приема физических и юридических лиц в связи с предоставлением им коммунальных услуг	3.1.2
Обеспечение деятельности в области гидрометеорологии и смежных с ней областях	Обеспечение деятельности в области гидрометеорологии, гидрометеорологических процессов, происходящих в окружающей среде, определение ее гидрометеорологических, агрометеорологических и гелиогеофизических характеристик; уровня загрязнения атмосферного воздуха, почв, водных объектов, в том числе по гидробиологическим показателям, и околосредовой - космического пространства, зданий и сооружений, используемых в области гидрометеорологии и смежных с ней областях (доплеровские метеорологические радиолокаторы, гидрологические посты и другие)	3.9.1





растений придонными орудиями лова, устройство водопоев, колка и заготовка льда (в охранных зонах подводных кабельных линий электропередачи);

5) проход судов, у которых расстояние по вертикали от верхнего крайнего габарита с грузом или без груза до нижней точки прохода проводов переходов воздушных линий электропередачи через водоемы менее минимально допустимого расстояния, в том числе с учетом максимального уровня подъема воды при паводке;

6) проезд машин и механизмов, имеющих общую высоту с грузом или без груза от поверхности дороги более 4,5 метра (в охранных зонах воздушных линий электропередачи);

7) земляные работы на глубине более 0,5 метра (на вспахиваемых землях на глубине более 0,45 метра), а также планировка грунта (в охранных зонах подземных кабельных линий электропередачи);

8) полив сельскохозяйственных культур в случае, если высота струи воды может составить свыше 3 метров (в охранных зонах воздушных линий электропередачи);

9) полевые сельскохозяйственные работы с применением сельскохозяйственных машин и оборудования высотой более 4 метров (в охранных зонах воздушных линий электропередачи) или полевые сельскохозяйственные работы, связанные с вспашкой земли (в охранных зонах подземных кабельных линий электропередачи);

5. В охранных зонах, установленных для объектов электросетевого хозяйства напряжением до 1000 вольт, помимо действий, предусмотренных пунктом 4 настоящей статьи, без письменного решения о согласовании сетевых организаций запрещается:

- 1) размещать детские и спортивные площадки, стадионы, рынки, торговые точки, полевые станы, загоны для скота, гаражи и стоянки всех видов машин и механизмов, садовые, огородные земельные участки и иные объекты недвижимости, расположенные в границах территории ведения гражданами садоводства или огороженности для собственных нужд, объекты жилищного строительства, в том числе индивидуальные жилые дома (в охранных зонах воздушных линий электропередачи);
- 2) складировать или размещать хранилища любых, в том числе горюче-смазочных, материалов;
- 3) устранивать причалы для стоянки судов, барж и плавучих кранов, бросать якоря с судов и осуществлять их проход с отданными якорями, цепями, лотами, волокушами и тросами (в охранных зонах подводных кабельных линий электропередачи).

Статья 34. Ограничения использования территории в границах зон санитарной охраны подземных источников питьевого и хозяйственно-бытового водоснабжения

1. В соответствии с требованиями Федерального закона от 30.03.1999 № 52-ФЗ «О санитарно-эпидемиологическом благополучии населения», санитарных правил и нормативов «Зоны санитарной охраны источников водоснабжения и водопроводов питьевого назначения. СанПиН 2.1.4.1110-02», утвержденных Главным государственным санитарным врачом Российской Федерации 26.02.2002, в границах зон санитарной охраны подземных источников питьевого и хозяйственно-бытового водоснабжения (далее - ЗСО) устанавливаются особые условия использования территории.

2. ЗСО организуются в составе трех поясов (отрестов) вокруг источника водоснабжения: территории размещения водозабора, площадок всех водопроводных сооружений и водопроводящего канала. Его назначение - защита места водозабора и водозаборных сооружений от случайного или умышленного загрязнения и повреждения. Второй и третий поясы (поясы ограниченной территории, предназначенной для предупреждения загрязнения воды источников водоснабжения).

3. Территория первого пояса ЗСО должна быть спланирована для отвода поверхностного стока за ее пределы, озеленена, ограждена и обеспечена охраной. Дорожки к сооружениям должны иметь твердое покрытие.

4. На территории первого пояса ЗСО:

- 1) запрещается возведение жилых, производственных, складских, гаражных, хозяйственных и других зданий, сооружений, не имеющих непосредственного отношения к эксплуатации, реконструкции и расширению водопроводных сооружений, в том числе прокладки трубопроводов различного назначения, размещение жилых и хозяйственно-бытовых зданий, проживание людей, применение ядохимикатов и удобрений;
- 2) здания должны быть оборудованы канализацией с отведением сточных вод в ближайшую систему бытовой или производственной канализации или на местные станции очистных сооружений, расположенные за пределами первого пояса ЗСО с учетом санитарного режима на территории второго пояса. В исключительных случаях при отсутствии канализации должны устраиваться водонепроницаемые приемники нечистот и бытовых отходов, расположенные в местах, исключающих загрязнение территории первого пояса ЗСО при их вывозе;
- 3) водопроводные сооружения, расположенные в первом поясе зоны санитарной охраны, должны быть оборудованы с учетом предотвращения возможности аварийной подачи воды через оголовки и устья скважин, люки и переливные трубы резервуаров и устройства заливки насосов;
- 4) все водозаборы должны быть оборудованы аппаратурой для систематического контроля соответствия фактического дебита при эксплуатации проектной производительности, предусмотренной при его проектировании и обосновании границ ЗСО.

5. На территории третьего пояса ЗСО:

- 1) бурение новых скважин и новое строительство, связанное с нарушением почвенного покрова, производится при обязательном согласовании с центром государственного санитарно-эпидемиологического надзора;
- 2) запрещается захоронение отходов в подземные горизонты, подземное складирование твердых отходов и разработка недр земли;
- 3) запрещается размещение складов горюче-смазочных материалов, ядохимикатов и минеральных удобрений, накопителей промстоков, шламохранилищ и других объектов, обуславливающих опасность химического загрязнения подземных вод. Размещение таких объектов допускается в пределах третьего пояса ЗСО только при использовании защищенных подземных вод, при условии выполнения специальных мероприятий по защите водоносного горизонта от загрязнения при наличии санитарно-эпидемиологического заключения центра государственного санитарно-эпидемиологического надзора, выданного с учетом заключения органов геологического контроля.

6. На территории второго пояса ЗСО помимо ограничений, предусмотренных пунктом 5 настоящей статьи, предусматриваются следующие:

- 1) размещение кладбищ, скотомогильников, полей асенизации, полей фильтрации, навозохранилищ, силосных траншей, животноводческих и птицеводческих предприятий и других объектов, обуславливающих опасность микробного загрязнения подземных вод;
- 2) применение удобрений и ядохимикатов;
- 3) рубка леса главного пользования и реконструкции;
- 4) на территории второго пояса ЗСО должно обеспечиваться выполнение мероприятий по санитарному благоустройству территории населенных пунктов и других объектов (оборудование канализаций, устройство водонепроницаемых выгребов, организация отвода поверхностного стока и др.).

7. Опубликованное настоящее решение в течение десяти дней со дня издания.

8. Настоящее решение вступает в силу на следующий день после его официального опубликования.

санитарно-эпидемиологического заключения центра государственного санитарно-эпидемиологического надзора, выданного с учетом заключения органов геологического контроля.

6. На территории второго пояса ЗСО помимо ограничений, предусмотренных пунктом 5 настоящей статьи не допускается:

- 1) размещение кладбищ, скотомогильников, полей асенизации, полей фильтрации, навозохранилищ, силосных траншей, животноводческих и птицеводческих предприятий и других объектов, обуславливающих опасность микробного загрязнения подземных вод;
- 2) применение удобрений и ядохимикатов;
- 3) рубка леса главного пользования и реконструкции;
- 4) на территории второго пояса ЗСО должно обеспечиваться выполнение мероприятий по санитарному благоустройству территории населенных пунктов и других объектов (оборудование канализаций, устройство водонепроницаемых выгребов, организация отвода поверхностного стока и др.).

7. Опубликованное настоящее решение в течение десяти дней со дня издания.

8. Настоящее решение вступает в силу на следующий день после его официального опубликования.

Председатель Собория представителей сельского поселения Приморский муниципального района  
Глава сельского поселения Приморский муниципального района Ставропольский Самарской области  
А.В. Лапаев

**ПОЯСНИТЕЛЬНАЯ ЗАПИСКА К ПРОЕКТУ РЕШЕНИЯ СОБОРИЯ ПРЕДСТАВИТЕЛЕЙ СЕЛЬСКОГО ПОСЕЛЕНИЯ ПРИМОРСКИЙ МУНИЦИПАЛЬНОГО РАЙОНА СТАВРОПОЛЬСКОЙ САМАРСКОЙ ОБЛАСТИ «О ВНЕСЕНИИ ИЗМЕНЕНИЙ В ПРАВИЛА ЗЕМЛЕПОЛЬЗОВАНИЯ И ЗАСТРОЙКИ СЕЛЬСКОГО ПОСЕЛЕНИЯ ПРИМОРСКИЙ МУНИЦИПАЛЬНОГО РАЙОНА СТАВРОПОЛЬСКОЙ САМАРСКОЙ ОБЛАСТИ»**

Проект решения Собория представителей сельского поселения Приморский муниципального района Ставропольский Самарской области «О внесении изменений в Правила землепользования и застройки сельского поселения Приморский муниципального района Ставропольский Самарской области» (далее по тексту - Проект решения) подготовлен в целях приведения Правил землепользования и застройки сельского поселения Приморский муниципального района Ставропольский Самарской области, утвержденных Соборием представителей сельского поселения Приморский муниципального района Ставропольский Самарской области от 30.12.2013 № 30, в соответствие с нормами действующего законодательства Российской Федерации.

Проект решения был подготовлен с учетом следующих нормативно-правовых актов:

- 1) Федерального закона от 21.10.2013 № 282-ФЗ «О внесении изменений в Водный кодекс Российской Федерации и отдельные законодательные акты Российской Федерации»;
- 2) Федерального закона от 23.06.2014 № 171-ФЗ «О внесении изменений в Земельный кодекс Российской Федерации и отдельные законодательные акты Российской Федерации»;
- 3) Федерального закона от 30.12.2015 № 459-ФЗ «О внесении изменений в Федеральный закон «Об объектах культурного наследия (памятниках истории и культуры) народов Российской Федерации» и отдельные законодательные акты Российской Федерации»;
- 4) Федерального закона от 03.07.2016 № 373-ФЗ «О внесении изменений в Градостроительный кодекс Российской Федерации, отдельные законодательные акты Российской Федерации и в части совершенствования регулирования подготовки, согласования и утверждения документации по планировке территории и обеспечения комплексного и устойчивого развития территории и признании утратившими силу отдельных положений законодательных актов Российской Федерации»;
- 5) Федерального закона от 01.07.2017 № 135-ФЗ «О внесении изменений в отдельные законодательные акты Российской Федерации в части совершенствования порядка установления и использования приаздронной территории и санитарно-защитной зоны»;
- 6) Федерального закона от 26.07.2017 № 191-ФЗ «О внесении изменений в Градостроительный кодекс Российской Федерации и признании утратившими силу отдельных положений законодательных актов Российской Федерации»;
- 7) Федерального закона от 29.12.2017 № 455-ФЗ «О внесении изменений в Градостроительный кодекс Российской Федерации и отдельные законодательные акты Российской Федерации»;
- 8) Федерального закона от 03.08.2018 № 321-ФЗ «О внесении изменений в Федеральный закон «Об особо охраняемых природных территориях» и отдельные законодательные акты Российской Федерации»;
- 9) Федерального закона от 03.08.2018 № 330-ФЗ «О внесении изменений в статью 51 Градостроительного кодекса Российской Федерации»;
- 10) Федерального закона от 03.08.2018 № 340-ФЗ «О внесении изменений в Градостроительный кодекс Российской Федерации и отдельные законодательные акты Российской Федерации»;
- 11) Федерального закона от 03.08.2018 № 342-ФЗ «О внесении изменений в Градостроительный кодекс Российской Федерации и отдельные законодательные акты Российской Федерации»;
- 12) Федерального закона от 02.08.2019 № 283-ФЗ «О внесении изменений в Градостроительный кодекс Российской Федерации и отдельные законодательные акты Российской Федерации»;
- 13) Классификатора видов разрешенного использования земельных участков, утвержденного Приказом Минэкономразвития России от 01.09.2014 № 540 (в редакции приказов Минэкономразвития России от 30.09.2015 № 709, от 08.10.2017 № 547, от 09.08.2018 № 418, от 04.02.2019 № 44).

**СОБЛЮДАЙ ПРАВИЛА ПОЖАРНОЙ БЕЗОПАСНОСТИ!**

**ПУСТЬ ЗНАЕТ КАЖДЫЙ ГРАЖДАНИН ПОЖАРНЫЙ НОМЕР - 01**